

ELECTRIC



PERRY ELECTRIC Srl - Via Milanese, 11 - 22070 VENIANO (CO) ITALY

Ricetrasmittitore radio 868MHz per FANCOIL con uscita 0-10V e 3 velocità

ITALIANO

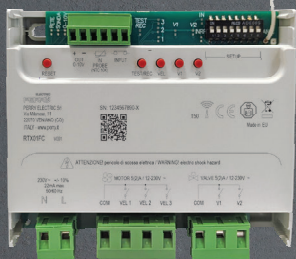

Serie: V001



MANUALE DI INSTALLAZIONE CONFIGURAZIONE E USO

Descrizione

Il ricetrasmittitore RTX01FC bidirezionale, dotato di relè atti a pilotare motori a tre velocità e/o 0-10V, ubicati in Ventilconvettori, es. Fancoil non centralizzati (unità singole), è stato studiato per essere installato direttamente all'interno della scocca che ospita il ventilconvettore, all'interno di un centralino o altra scatola di derivazione. Può essere fissato su guida DIN, su placchetta DIN in dotazione oppure ancora a parete, utilizzando i 2 fori per le viti presenti sul fronte, purché opportunamente protetto in apposita scatola che impedisca l'accesso agli utenti o altro personale non qualificato.

Il ricetrasmittitore RTX01FC è di facile cablatura grazie ai connettori (morsetti) rimovibili.

Il ricetrasmittitore funziona sulla frequenza di 868 MHz, utilizzando il protocollo proprietario Perry, ed è compatibile con la linea di prodotti domestici C.DOM-CRM-CR05XWIFI può inoltre essere pilotato in STAND-ALONE, ad esempio tramite il termostato umidostato TEUM, TEUMAQ ecc.

L'RTX01FC si configura come un dispositivo multifunzione all'interno del sistema C.DOM/CRM/CR05XWIFI, grazie agli ingressi ed uscite analogiche e digitali con cui è stato progettato. In particolare, l'RTX01FC dispone di 5 uscite relè, 1 uscita 0-10V e 2 ingressi, che gli consentono di trovare applicazione nei seguenti ambiti:

Nella gestione della termoregolazione ad aria: 3 relè per la regolazione della velocità; 2 relè per la gestione delle valvole per impianti sia a 2 sia a 4 tubi; 1 uscita 0-10V per il comando in modulazione del motore; 1 ingresso per la sonda; 1 ingresso per la gestione delle sospensioni (es. contatto finestra/rilevatore di presenza).

In un impianto con termoregolazione ad aria canalizzata: 3 relè per la regolazione della velocità; 1 uscita 0-10V dell'unità interna collegata al plenum, 1 relè per il comando ON/OFF; 1 relè per il cambio stagione / comando ON/OFF dell'unità esterna.

Nella gestione del controllo umidità: 3 relè per la regolazione della velocità; 1 uscita 0-10V per il comando in modulazione del motore; 1 relè per il comando ON/OFF; 1 ingresso per la gestione delle sospensioni (es. contatto finestra/rilevatore di presenza).

Nel controllo delle unità di Trattamento Aria: 3 relè per la regolazione della velocità; 1 uscita 0-10V per il comando in modulazione del motore; 1 relè per il comando ON/OFF; 1 ingresso per la gestione delle sospensioni (es. contatto finestra/rilevatore di presenza).

DICHIARAZIONE DI CONFORMITÀ UE SEMPLIFICATA

Il fabbricante dichiara che il tipo di apparecchiatura radio a lato è conforme alla Direttiva 2014/53/UE (RED).

Il testo completo della dichiarazione di conformità UE è disponibile all'indirizzo Internet riportato in etichetta:

Fabbricante:

PERRY ELECTRIC S.r.l.

Via Milanese, 11 - 22070 VENIANO (Como) - ITALY
Tel. +39-031-8944.1 Web site: www.perry.it

<http://www.perry.it/it/dichiarazioni>

Tipo:

RTX01FC

Serie:

V001



| | |
|---|----------------|
| 1 - AVVERTENZE PER LA SICUREZZA | pag. 3 |
| 1.1 - AVVERTENZE PORTATA RADIO | pag. 3 |
| 2 - DATI TECNICI | pag. 4 |
| 3 - ESEMPI APPLICATIVI DEL RICETRASMETTITORE FANCOIL | pag. 5 |
| 4 - ESEMPI SCHEMI IMPIANTI TIPICI DEL RICETRASMETTITORE FANCOIL | pag. 6 |
| 5 - VISTA GENERALE: Tasti, LEDs, Dip-switch, Morsettiere estraibili | pag. 8 |
| 6 - LEGENDA IMPOSTAZIONI DIP-SWITCH | pag. 9 |
| 7 - VISTE DEL DISPOSITIVO | pag. 10 |
| 8 - COLLEGAMENTI ELETTRICI DI ESEMPIO | pag. 11 |
| 9 - COLLEGAMENTI ELETTRICI | pag. 12 |
| 9.1 - CARICHI PILOTABILI | pag. 12 |
| 9.1.1 - COLLEGAMENTI PER PILOTARE IL MOTORE A 3 VELOCITÀ | pag. 12 |
| 9.1.2 - COLLEGAMENTO IMPIANTI A 2 TUBI | pag. 12 |
| 9.1.3 - COLLEGAMENTO IMPIANTI A 4 TUBI | pag. 12 |
| 9.1.4 - IMPOSTAZIONE PER VALVOLE N.O. (normalmente aperte) o N.C. (normalmente chiuse) | pag. 13 |
| 9.1.5 - COLLEGAMENTI PER PILOTARE MOTORI 0-10V | pag. 13 |
| 9.1.6 - COLLEGAMENTI INGRESSO SONDA ESTERNA | pag. 13 |
| 9.1.7 - COLLEGAMENTI INGRESSO ESTERNO | pag. 13 |
| 10 - INSTALLAZIONE, TEST E FUNZIONAMENTO | pag. 14 |
| 10.1 - PRINCIPIO DI FUNZIONAMENTO | pag. 14 |
| 10.2 - ASSOCIAZIONE RADIO CON LA CENTRALE DOMOTICA (tramite QR-CODE) | pag. 14 |
| 10.3 - ASSOCIAZIONE RADIO CON TERMOSTATO UMIDOSTATO (per Autoapprendimento) | pag. 14 |
| 10.4 - FISSAGGIO DEL RICETRASMETTITORE RTX01FC | pag. 15 |
| 10.4.1 - ACCENSIONE E LAMP-TEST | pag. 15 |
| 10.5 - INSTALLAZIONE SONDA ESTERNA E ATTIVAZIONE INGRESSO | pag. 15 |
| 10.5.1 - VISUALIZZAZIONE DI SONDA ESTERNA ATTIVA | pag. 16 |
| 10.6 - PILOTAGGIO DELLE VALVOLE PER PASSAGGIO FLUIDO | pag. 17 |
| 10.6.1 - VISUALIZZAZIONE DELLO STATO CORRENTE DELLE VALVOLE PER FLUIDO | pag. 17 |
| 10.6.2 - FORZATURA MANUALE TEMPORANEA DELLA VALVOLA PER FLUIDO CORRENTE | pag. 17 |
| 10.6.3 - ANNULLAMENTO DI UNA FORZATURA TEMPORANEA DELLA VALVOLA PER FLUIDO IN CORSO | pag. 17 |
| 10.7 - STATO PER USCITE VENTOLE MOTORE | pag. 18 |
| 10.7.1 - RITARDO PER COMANDO VENTOLE MOTORE | pag. 18 |
| 10.7.2 - SCHEMATIZZAZIONE DEL RITARDO VENTOLE | pag. 18 |
| 10.7.3 - VISUALIZZAZIONE DELLA VELOCITÀ VENTOLA CORRENTE | pag. 18 |
| 10.7.4 - FORZATURA MANUALE TEMPORANEA DELLA VELOCITÀ VENTOLA CORRENTE | pag. 19 |
| 10.7.5 - ANNULLAMENTO DI UNA FORZATURA TEMPORANEA DELLA VELOCITÀ VENTOLA IN CORSO | pag. 19 |
| 10.8 - USCITA DI SEGNALI PER MOTORI 0-10V | pag. 20 |
| 10.8.1 - USCITA DI SEGNALE PER VENTOLE CON MOTORI BRUSHLESS CONTROLLO 0-10V | pag. 20 |
| 10.8.2 - VISUALIZZAZIONE DELL'ATTIVAZIONE DELL'USCITA 0-10V | pag. 20 |
| 10.9 - INGRESSO PER CONTATTO ESTERNO | pag. 20 |
| 10.9.1 - VISUALIZZAZIONE DI IMPIANTO IN SOSPENSIONE PER INGRESSO DA CONTATTO APERTO | pag. 21 |
| 10.10 - USCITA PROGRAMMABILE PER VALVOLA DI CAMBIO STAGIONE | pag. 21 |
| 10.11 - CICLO ANTIBLOCCAGGIO VALVOLE (ANTICALCARE) | pag. 21 |
| 10.12 - FUNZIONE ANTISTRATIFICAZIONE DELL'ARIA | pag. 21 |
| 10.13 - VERIFICA DELLA BONTÀ DELL'INTENSITÀ DEL SEGNALE RADIO RICEVUTO | pag. 22 |
| 10.13.1 - Test RF tra RTX01FC e Centrale domotica | pag. 22 |
| 10.13.2 - Test RF tra TEUM/TEUQAQ e RTX01FC | pag. 23 |
| 10.13.3 - Ultimo livello radio ricevuto da una Centrale domotica o TEUM/TEUQAQ | pag. 23 |
| 10.13.4 - Allarmi per mancate ricezioni dei dispositivi associati da parte del RTX01FC e conseguente stato delle uscite | pag. 23 |
| 10.14 - CANCELLAZIONE DI UN TEUM/TEUQAQ DA RTX01FC | pag. 24 |
| 10.15 - CANCELLAZIONE DI UN RTX01FC DA UNA CENTRALE DOMOTICA | pag. 25 |
| 10.16 - CANCELLAZIONE DI UN TEUM/TEUQAQ IN ASSENZA DEL SEGNALE RADIO DI TEST | pag. 25 |
| 10.17 - SOSPENSIONE: DISPOSITIVI RF ASSOCIABILI | pag. 26 |
| 10.17.1 - CONTATTI MAGNETICI RF RTX01CF PER STATO FINESTRA | pag. 26 |
| 10.17.1.1 - N° di contatti magnetici RTX01CF registrabili solo in modalità stand alone | pag. 26 |
| 10.17.1.2 - Modalità di registrazione su RTX01FC | pag. 26 |
| 10.17.1.3 - Visualizzazione di impianto in sospensione per finestra aperta da contatto RF | pag. 26 |
| 10.17.1.4 - Segnalazione di anomalia da mancata ricezione del contatto finestra RF | pag. 26 |
| 10.17.1.5 - Segnalazione di anomalia per apertura tamper di RTX01CF (se presente) | pag. 27 |
| 10.17.1.6 - Segnalazione di batteria scarica di un contatto finestra RTX01CF | pag. 27 |
| 10.17.1.7 - Cancellazione di un contatto finestra RTX01CF da RTX01FC | pag. 27 |
| 10.17.1.8 - Cancellazione di tutti i contatti finestra RTX01CF da RTX01FC | pag. 27 |
| 10.17.2 - RICETRASMETTITORE RTX01M PER SEGNALE PRESENZA | pag. 28 |
| 10.17.2.1 - N° di ricetrasmittitori RTX01M per segnalazione presenza registrabili solo in modalità STAND ALONE | pag. 29 |
| 10.17.2.2 - Modalità di registrazione su RTX01FC | pag. 29 |
| 10.17.2.3 - Visualizzazione di impianto in sospensione per finestra aperta da contatto RF | pag. 29 |
| 10.17.2.4 - Segnalazione di anomalia da mancata ricezione di RTX01M | pag. 29 |
| 10.17.2.5 - Cancellazione di un ricetrasmittitore RTX01M da RTX01FC | pag. 30 |
| 10.17.2.6 - Cancellazione di tutti i ricetrasmittitori RTX01M da RTX01FC | pag. 30 |
| 10.18 - RESET DEL RICETRASMETTITORE RTX01FC | pag. 31 |

1 - AVVERTENZE PER LA SICUREZZA

Al fine di ottenere un buon funzionamento del sistema, rispettare alcune regole durante l'installazione

AVVERTENZE PER LA SICUREZZA

 Leggere le istruzioni complete prima di utilizzare il prodotto in quanto fornisce importanti indicazioni riguardanti la sicurezza, l'installazione e l'uso. Conservare con cura il libretto istruzioni o il file pdf per successive consultazioni.

 L'installazione, il collegamento elettrico e la manutenzione del dispositivo devono essere eseguiti solo da un elettricista qualificato ed in conformità alle norme e leggi vigenti.

 Assicurarsi di aver tolto l'alimentazione di rete 230V~ prima di procedere all'installazione o alla manutenzione.

- Assicurarsi dell'integrità del prodotto dopo averlo tolto dalla scatola di imballo.
- I componenti dell'imballaggio (eventuali sacchetti in plastica, sospensioni in pvc, ecc.) devono essere tenuti lontani dalla portata dei bambini.
- Nella rete di alimentazione deve essere presente una disconnessione bipolare.
- Nell'impianto elettrico a monte dell'apparecchio deve essere installato un dispositivo di protezione contro le sovracorrenti.
- Per motivi di sicurezza elettrica, non è possibile installare il prodotto in posizioni facilmente accessibili da utenti, per esempio a parete. Nel caso ci fosse l'esigenza di installarlo a parete, inserirlo all'interno di un'apposita scatola di protezione. Per cui dopo l'installazione deve essere garantita l'inaccessibilità ai morsetti di collegamento senza l'uso di appositi utensili.
- Non utilizzare il dispositivo per scopi diversi da quelli indicati nel presente manuale.

RADIO EMISSIONE:

 L'apparecchio emette intenzionalmente onde radio sulla banda di frequenza "868-868,6 MHz con una potenza massima inferiore a 25 mW e.r.p. Il radiorecettore di questo prodotto è classificato in "CATEGORIA 2".

 Le onde a radiofrequenza emesse dal dispositivo non comportano rischi per la salute di persone e animali.

 Importante: il fabbricante si riserva di introdurre tutte le modifiche tecniche e costruttive che riterrà necessarie, senza obblighi di preavviso.

 Attenersi scrupolosamente anche a quanto indicato nelle istruzioni dei dispositivi comandati

SMALTIMENTO DI VECCHI APPARECCHI ELETTRICI ED ELETTRONICI

 Gli apparecchi elettrici ed elettronici non più utilizzabili devono essere raccolti separatamente e riciclati in modo compatibile con l'ambiente (direttiva europea relativa agli apparecchi smessi elettrici ed elettronici).

Per lo smaltimento degli apparecchi smessi elettrici ed elettronici utilizzare i sistemi di restituzione e di raccolta del rispettivo paese.

 **Il dispositivo radio RTX01FC è compatibile solo con Centrali domotiche con Rev. software superiore alla 215(S). L'App da utilizzare è "MULTIZONA"; è necessario mantenerla aggiornata, scaricando dagli STORE l'ultimo aggiornamento disponibile.**

1.1 - AVVERTENZE PORTATA RADIO

L'invio dei dati da Centrale o TEUM/TEUQA avviene interamente via radio (868MHz). Per questo motivo, in fase di installazione, occorre adottare alcuni accorgimenti per non limitare la portata delle onde radio:

- installare l'apparecchio lontano da mobili o strutture in metallo che potrebbero alterare o schermare la propagazione dei segnali radio;
- verificare che nel raggio di almeno 1 metro dall'apparecchio non vi siano altri dispositivi elettrici od elettronici (televisore, forno a microonde, ecc.);
- in assenza di ostacoli con la Centrale domotica o TEUM/TEUQA, la portata in "aria libera" è di circa 80 m; in ambienti interni con presenza di pareti la portata scende a circa 30 m.

La portata radio diminuisce notevolmente quando tra gli elementi vengono interposti degli ostacoli. Questa attenuazione varia in misura diversa a seconda del tipo di materiale con cui sono realizzate le pareti o gli ostacoli da attraversare. Anche la presenza di disturbi o interferenze di origine elettromagnetica può ridurre la portata radio indicata.

A fianco sono riportati alcuni esempi di attenuazione legata ai materiali che impattano sulla portata in "Aria libera" sopra dichiarata.

Con il supporto della funzione "trasmissione di test" (vedere apposito paragrafo di questo manuale 10.13) è possibile verificare preventivamente la posizione ottimale (di miglior ricezione del segnale) di installazione dei vari elementi del sistema.

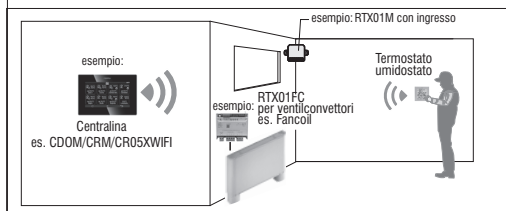

FITTA VEGETAZIONE

alberi, siepi, arbusti, piante d'appartamento ecc. riduzione portata radio 10%+25%



PARETI IN LEGNO O IN CARTONGESSO

riduzione portata radio 10%+30%



PARETI IN MATTONI O IN PIETRA

riduzione portata radio 40%+60%



PARETI IN CEMENTO ARMATO

riduzione portata radio 50%+70%

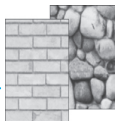

PARETI e/o SOLAI IN METALLO

riduzione portata radio 65%+90%

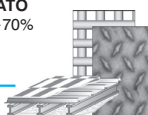

2 - DATI TECNICI

| | |
|--|--|
| Alimentazione | 230V~ +/- 10% 22mA max 50/60Hz |
| Consumo del dispositivo | - Accesso ma con tutti i relè a riposo => 5,6mA (condizione normale di riposo) - Accesso con 1 relè ventola ON + 1 relè valvola ON => 15,7mA (condizione normale di attuazione) - Accesso con 1 relè ventola ON + 2 relè valvola ON => 21,3mA (condizione di consumo massimo, solo se 2 tubi e se si abilita l'uscita AUX) |
| Tipo di azione, disconnessione e apparecchio | 1 / B / Elettronico |
| Tensione impulsiva nominale | 4 kV |
| Tipo software: | Classe A |
| Uscite contatto motore, 3 velocità | n. 3 relè 5(2)A / 250V~ (VEL. 1, VEL. 2, VEL. 3) |
| Installazione per impianti di ventilconvettori | a 2 o 4 tubi |
| Uscite valvole | n. 2 relè 5(2)A / 250V~ |
| Uscita 0-10V | Per la modulazione della velocità motore del ventilconvettore |
| Carico resistivo applicabile ad ogni uscita | 1150VA / 230Vac (5A cosφ=1), 460W/230Vac (2A cosφ=0,4) |
| Tipo di motore pilotabile | Monofase per Ventilconvettori |
| Ingresso per sonda di temperatura di mandata | NTC 10K Ohm |
| Ingresso contatto esterno | per finestra o per rilevatore di presenza |
| Segnalazioni di stato ottiche (LED) e acustiche | Si |
| Segnalazione di anomalia di mancata ricezione | Tramite lampeggio del LED "Rete" |
| Segnalazione dell'azionamento dell'uscita | Tramite accensione di apposito LED |
| Immunità ai disturbi elettromagnetici | > 10V/m tra 1MHz e 2,6GHz |
| Resistenza alle scariche elettrostatiche: | 8KV per scariche in aria 4KV per scariche per contatto |
| Grado di protezione | IP00 (montaggio in quadri elettrici, in scatole di protezione, all'interno delle scocche fancoil) |
| Grado di inquinamento | 2 |
| Tipo di isolamento | Classe II  |
| Temperatura di funzionamento | 0°C ÷ +50°C |
| Temperatura di stoccaggio | -10°C ÷ +65°C |
| Sezione dei fili ai morsetti | 0,25mm ² ÷ 2,5mm ² |
| Banda di comunicazione radio | 868-868,6 Mhz |
| Potenza di trasmissione | <25 mW |
| Categoria del ricevitore | 2 |
| Portata massima del segnale in area libera: | 80m |
| Portata massima del segnale in presenza di pareti: | 30m (in funzione degli ostacoli) |
| Conformità | Direttiva 2014/53/UE (RED) |

Dimensioni di ingombro, comprensive di morsetti estraibili (mm)

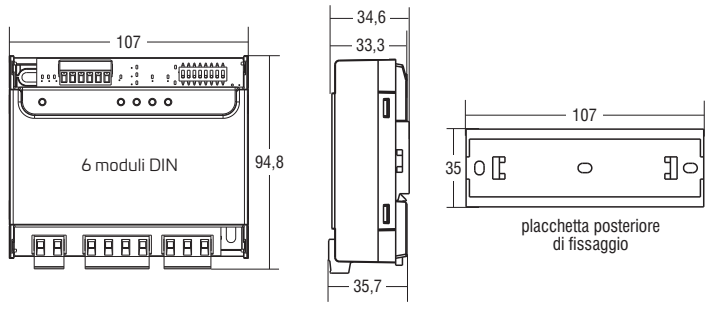

Accessori (acquistabile separatamente)

Cod. 1PA SRTX01FC

Sonda esterna per Ricetrasmittitore Fancoil. Lunghezza cavo 1 metro.

Sonda filettata ad immersione dotata di NTC da 10KOhm B=3435
+ Kit portasonda per tubo da 1/2" a 2"



ATTENZIONE!

Il ricetrasmittitore RTX01FC è previsto per essere installato all'interno della scocca di un Ventilconvettore da parete, da pavimento o da soffitto. A titolo di esempio si riportano alcune immagini per applicazioni FANCOIL da parete.

Nel caso ci fosse l'esigenza di installare il ricetrasmittitore a parete, inserirlo all'interno di un'apposita scatola di protezione.

Essendo questo prodotto alimentato da tensione di rete 230V~, deve essere installato da un elettricista qualificato in conformità alle norme e leggi vigenti.

E' necessario disattivare la tensione di rete 230V~ prima di procedere con i collegamenti, agendo sull'apposito **sezionatore dell'abitazione, appartamento, uffici, ecc.**

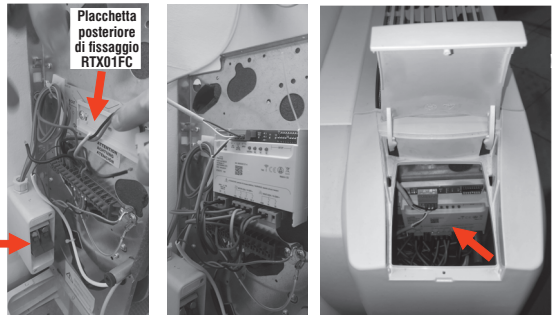

3 - ESEMPI APPLICATIVI DEL RICETRASMETTITORE PER FANCOIL

In modalità STAND-ALONE, al ricetrasmittitore per Ventilconvettori RTX01FC è possibile registrare fino a n. 8 art. RTX01CF (contatto finestra radio) e fino a n. 4 art. RTX01M (ricetrasmittitore con ingresso) con la funzione di poter effettuare le sospensioni di regolazione della temperatura, dell'umidità, o della qualità dell'aria.

Esempio 1: schema punto-punto, RTX01FC associato a termostato umidostato (TEUM01 o TEUMAQ01)

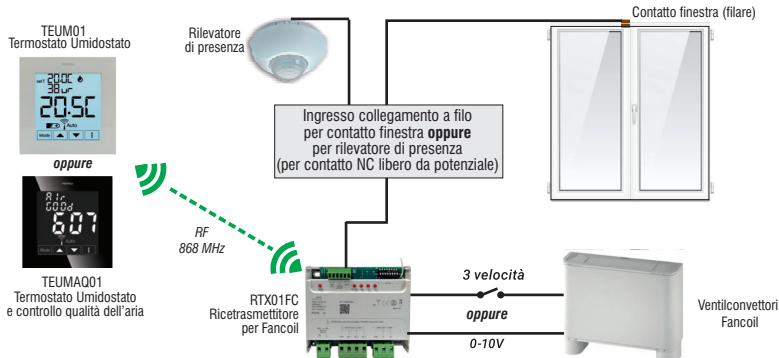

Esempio 2: schema punto-punto, RTX01FC associato a termostato umidostato (TEUM01 o TEUMAQ01)

e registrazione via radio degli articoli RTX01M e RTX01CF direttamente sul dispositivo RTX01FC.

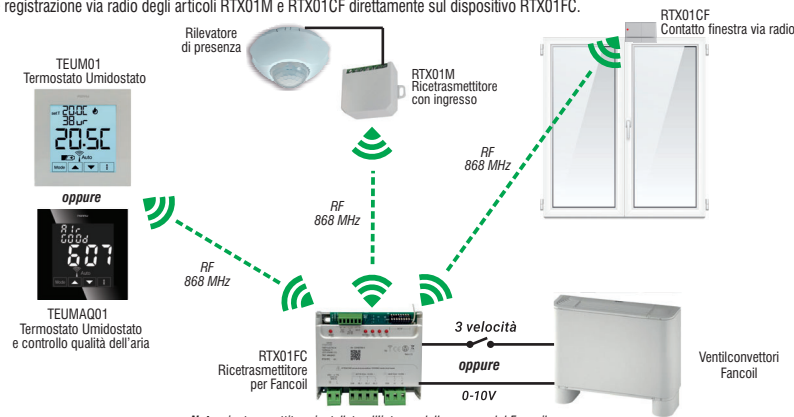

Esempio 3: schema di un RTX01FC associato a centralina domotica (CDOM/CRM/CR05XWIFI)

In questa configurazione non si possono registrare gli articoli RTX01M o RTX01CF direttamente sul dispositivo RTX01FC, ma associati alla centrale domotica.



Nota: gli esempi applicativi sopra riportati sono di principio, sono possibili molteplici applicazioni secondo la tipologia di impianto che si vuole realizzare. Alcune immagini mostrate sono rappresentative o illustrative e potrebbero non corrispondere esattamente al prodotto reale (esempio: contatto finestra via radio).

4 - ESEMPI SCHEMI IMPIANTI TIPICI DEL RICETRASMETTITORE FANCOIL

Nota: gli esempi riportati sono solo di principio

Schema termoregolazione fancoil

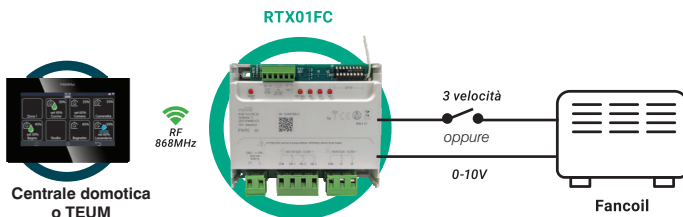

Schema comando deumidificatore

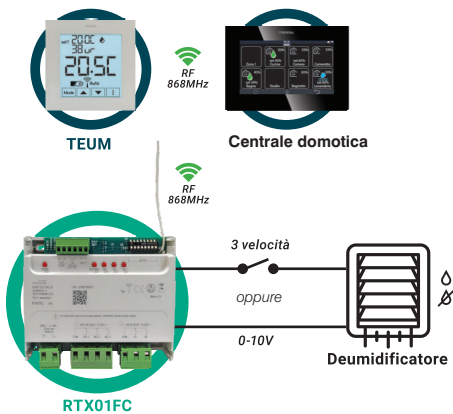

Schema controllo qualità aria

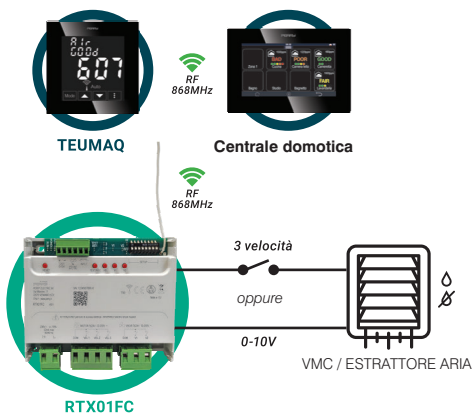

4 - ESEMPI SCHEMI IMPIANTI TIPICI DEL RICETRASMETTITORE FANCOIL

Controllo canalizzato

C.DOM

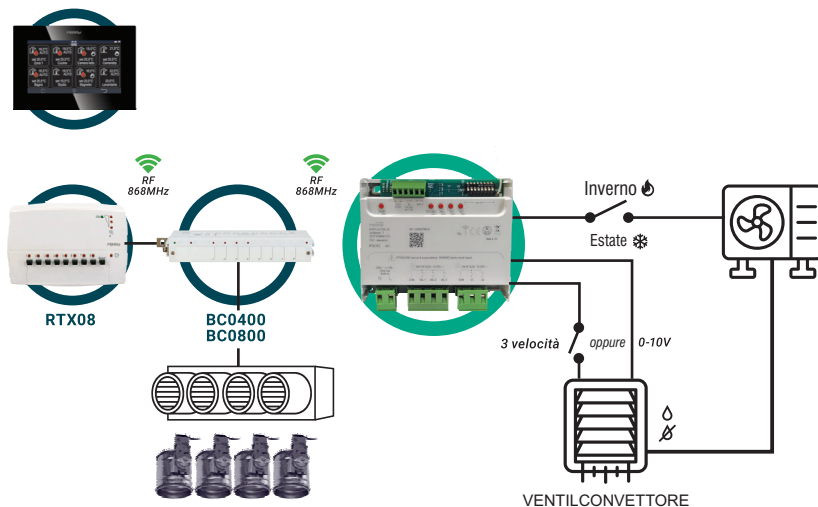

La regolazione canalizzata è un sistema di controllo della temperatura, dell'umidità o della qualità dell'aria centralizzata. Questo sistema gestisce, attraverso una rete di condotti installati all'interno delle pareti, dei soffitti o dei pavimenti, la distribuzione di aria calda/fredda o la quantità di umidità tramite la ventilazione per il ricambio dell'aria.

È un'opzione comune per edifici di grandi dimensioni, sia residenziali che commerciali, perché consente di gestire temperatura, umidità, qualità dell'aria in modo uniforme in tutte le stanze in zone specifiche. L'**RTX01FC** controlla la velocità del motore (V1, V2, V3 o in 0-10V) in base alle esigenze e dimensioni delle stanze abbinando eventualmente anche una barra di comando **BC0800** per il controllo delle serrande del plenum.

 **Controllo aria**

 **Controllo deumidificazione**

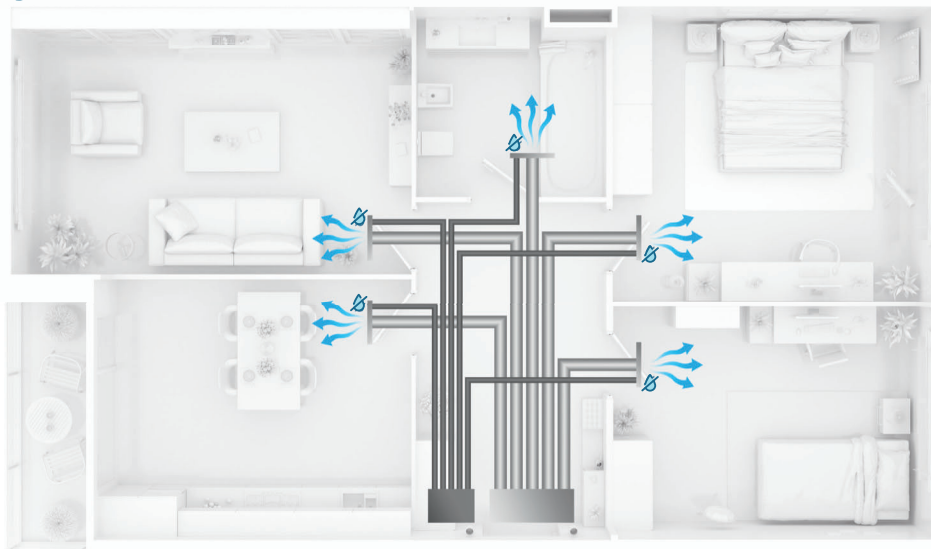

5 - VISTA GENERALE: Tasti, LEDs, Dip-switch, Morsettiere estraibili

Morsetti estraibili per segnali in bassa tensione (SELV):

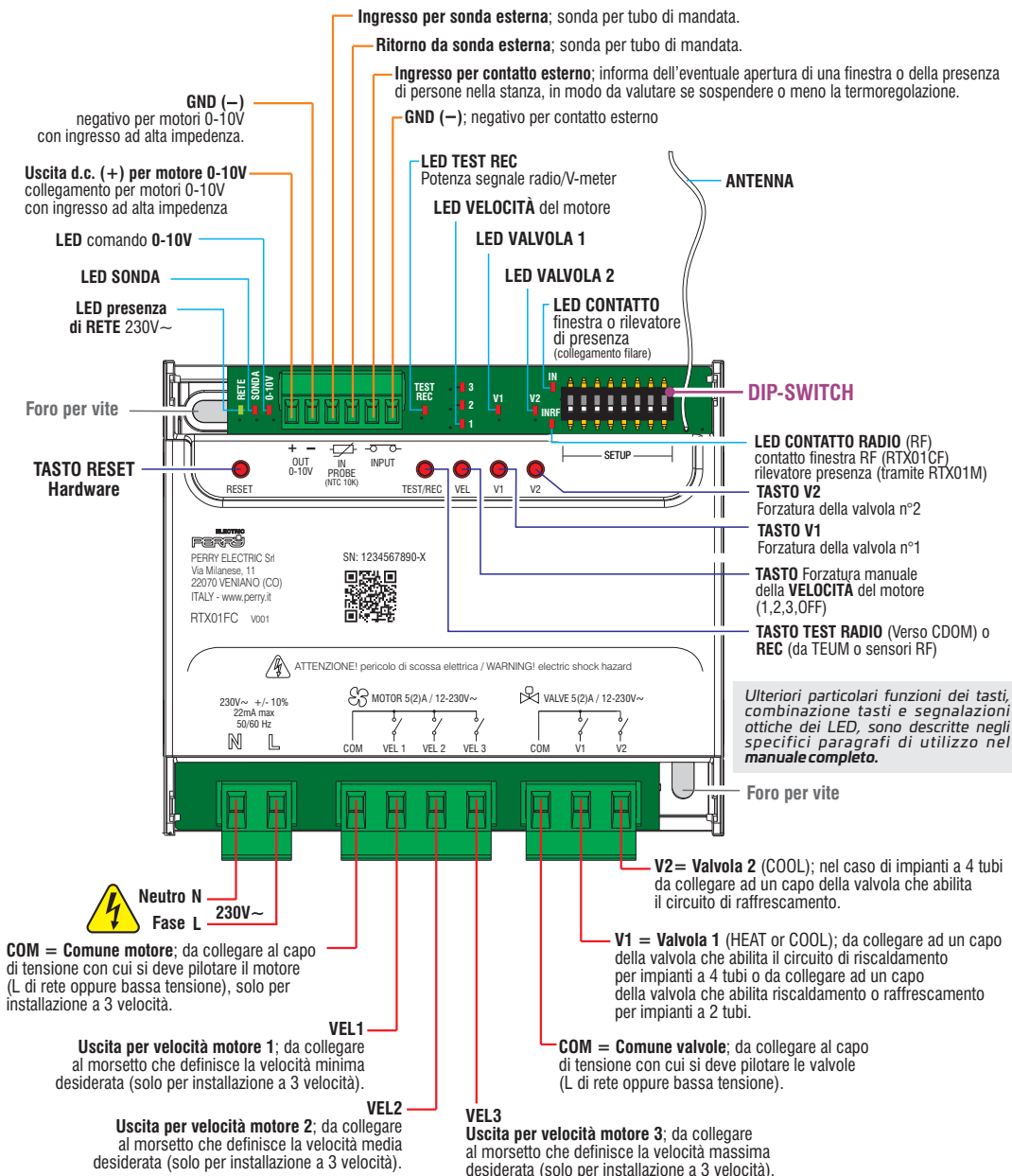

Morsetti estraibili per tensione pericolosa

6 - LEGENDA IMPOSTAZIONI DIP-SWITCH

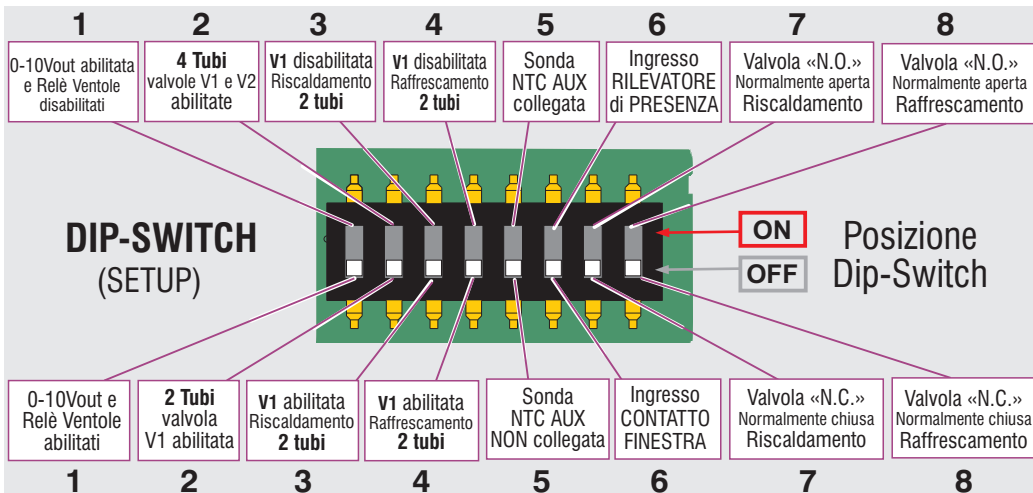

i Prima di fissare il prodotto all'interno del fancoil, è necessario verificare/settare i Dip-switch di impostazione funzioni.

| Dip N° | FUNZIONE | DIP-SWITCH in posizione di OFF (DEFAULT) | DIP SWITCH in posizione ON | Commento |
|--------|--|--|--|--|
| 1 | Abilitazione del relè velocità ventole | Funzioneranno l'uscita 0-10V e i relè ventole | Funzionerà l'uscita 0-10V e NON funzioneranno i relè ventole | <i>Utile per non sentire scattare i relè delle velocità quando si usa solo l'uscita 0-10Vdc</i> |
| 2 | Impianto a 2 tubi o 4 tubi | 2 tubi = utilizzo del solo relè valvola V1 per controllare la valvola fluido. <i>NOTA: in questo caso può essere abilitata la funzione «Uscita programmabile» sul relè V2</i> | 4 tubi = utilizzo di ambedue i relè valvola V1 e V2 per controllare le valvole fluido | <i>Utile al dispositivo controllore (es.termostato umidostato o centrale domotica) per comprendere come comandare i relè per le valvole fluido</i> |
| 3 | Con impianto a 2 tubi, abilitazione al Riscaldamento | Valvola V1 abilitata nella stagione invernale (riscaldamento) | Valvola V1 disabilitata nella stagione invernale (riscaldamento) | <i>Serve per aprire o meno la valvola fluido nel caso di 2 tubi in Inverno (riscaldamento)</i> |
| 4 | Con impianto a 2 tubi, abilitazione al Raffrescamento | Valvola V1 abilitata nella stagione estiva (raffrescamento) | Valvola V1 disabilitata nella stagione estiva (raffrescamento) | <i>Serve per aprire o meno la valvola fluido nel caso di 2 tubi in Estate (raffrescamento)</i> |
| 5 | Presenza sonda NTC ausiliaria | Sonda ausiliaria NON collegata | Sonda ausiliaria presente e collegata | <i>Serve quando i Fancoil non hanno la loro sonda a pasticca e quindi bisogna aggiungerne una per rilevare la temperatura del fluido</i> |
| 6 | Tipo di ingresso filato esterno impiegato | Contatto finestra | Rilevatore di presenza | <i>Serve per far capire al RTX01FC in che modo deve gestire la sospensione della termoregolazione</i> |
| 7 | Tipo di valvola utilizzata per il riscaldamento | Valvola Normalmente Chiusa (N.C.) | Valvola Normalmente aperta (N.O.) | <i>Possibilità di invertire la logica di funzionamento del relè valvola corrispondente In impianti a 2 tubi settare Dip 7 e 8 allo stesso modo</i> |
| 8 | Tipo di valvola utilizzata per il raffrescamento | Valvola Normalmente Chiusa (N.C.) | Valvola Normalmente aperta (N.O.) | <i>Possibilità di invertire la logica di funzionamento del relè valvola corrispondente In impianti a 2 tubi settare Dip 7 e 8 allo stesso modo</i> |



ATTENZIONE: per il **Controllo Umidità** o **Controllo Qualità dell'Aria** i Dip-switch che governano il funzionamento delle valvole **V1** e **V2** (Dip-switch n. 2,3,4,7,8) dipendono esclusivamente dalla modalità di funzionamento **Riscaldamento** o **Raffrescamento** stabilita nella funzione **Termoregolazione**.

7 - VISTE DEL DISPOSITIVO

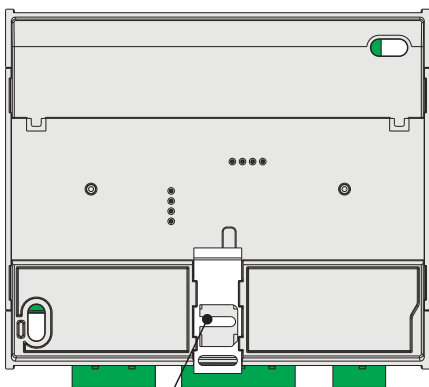

Vista posteriore

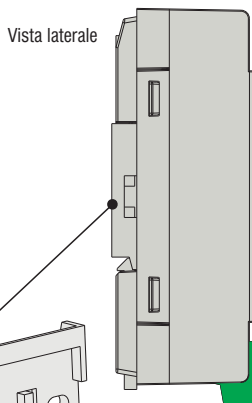

Vista laterale

Placchetta posteriore per fissaggio

Clip a molla

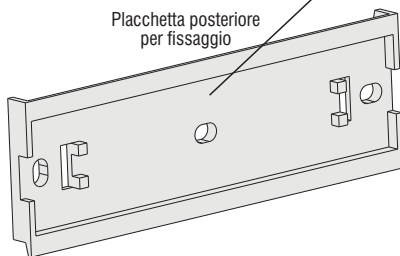

Posizione di fabbrica del filo antenna

Terminata l'installazione per ottenere una portata ottimale, raddrizzare il più possibile il filo d'antenna.

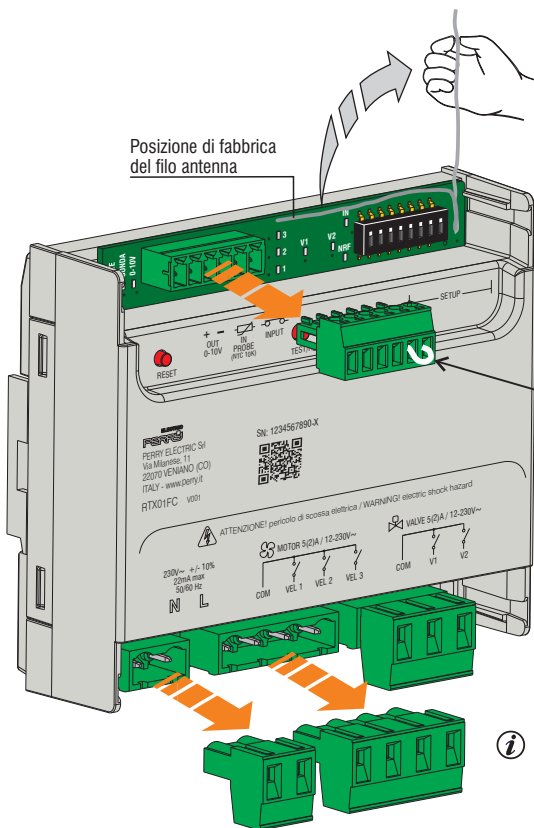

Cavallotto



Essendo questo ingresso **INPUT** configurato come normalmente chiuso (N.C), per il corretto funzionamento del sistema, l'**RTX01FC** viene predisposto dalla fabbrica con un cavallotto tra i morsetti **INPUT**. Eliminarlo nel caso in cui l'ingresso venga utilizzato.



Il morsetto dei segnali di "bassa tensione", con avvitato il cavallotto predisposto in fabbrica, deve essere sempre innestato sul prodotto, anche se le funzioni ad esso correlate non verranno impiegate, questo per evitare che RTX01FC vada automaticamente in modalità "sospensione".



Tutti i morsetti sono dotati di connettori rimovibili per una facile cablaggio del dispositivo.

8 - COLLEGAMENTI ELETTRICI DI ESEMPIO

Schema elettrico per Fancoil con motore a 3 velocità in impianto a 2 tubi

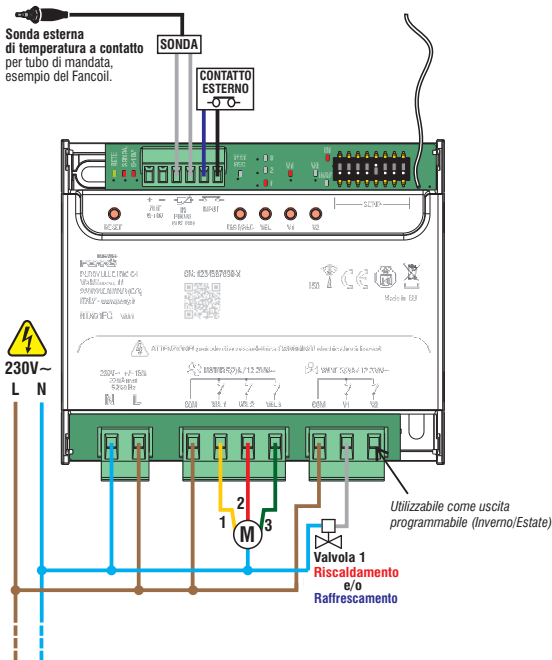

Schema elettrico per Fancoil con motore a 3 velocità in impianto a 4 tubi

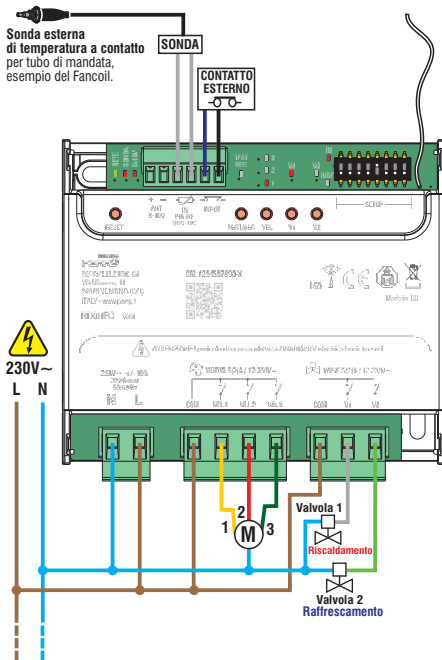

Schema elettrico per Fancoil con motore 0-10V in impianto a 2 tubi

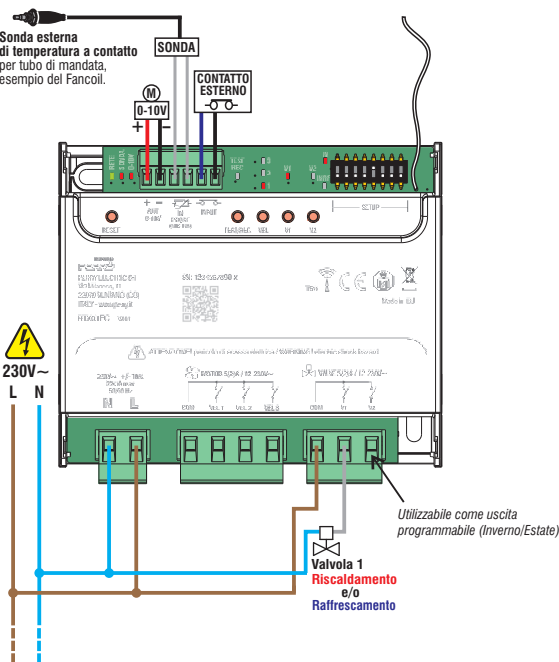

Schema elettrico per Fancoil con motore 0-10V in impianto a 4 tubi

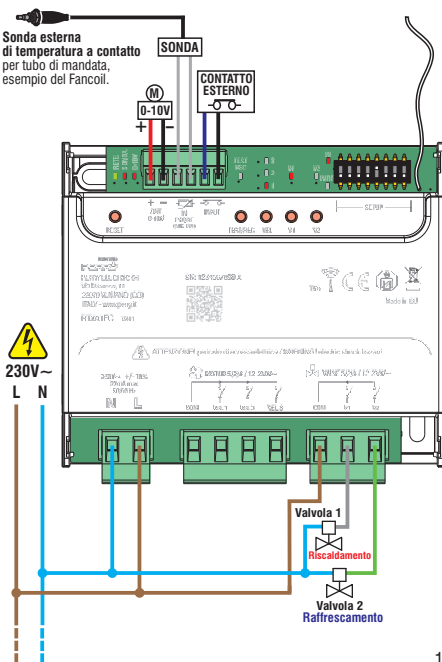

9 - COLLEGAMENTI ELETTRICI



ATTENZIONE!

Disattivare la tensione di rete 230V~

Collegare L alla fase e N al neutro della linea di alimentazione 230V~, opportunamente sezionata.

9.1 - CARICHI PILOTABILI

Questo ricetrasmittitore prevede **N°5** relè di uscita con contatto N.A. adatti a pilotare carichi resistivi e induttivi (dovranno comandare motori e valvole).

n° 3 relè per pilotare le 3 velocità del motore

n° 2 relè per comandare le valvole di deviazione per il riscaldamento e il raffrescamento (a 2 tubi e a 4 tubi)

Pilotaggio del motore a 3 velocità

Il ricetrasmittitore **RTX01FC** piloterà le uscite relè per il motore Fancoil quando riceverà l'apposito comando via radio dal dispositivo di comando (TEUM/TEUMAQ o Centrale domotica), oppure se verrà forzata in locale una velocità manualmente.

L'attivazione dei relè di velocità è mutuamente esclusiva, ovvero non è mai essere possibile l'attivazione contemporanea di più relè di velocità.

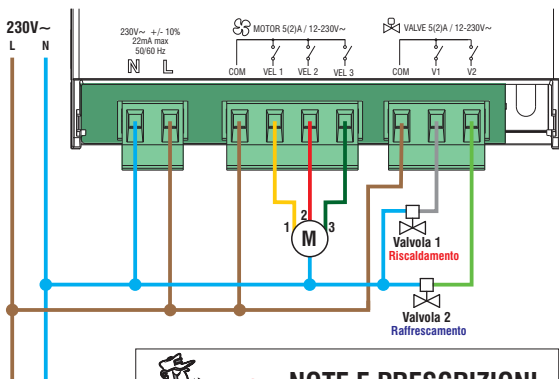

NOTE E PRESCRIZIONI PER L'INSTALLATORE

- Attenersi scrupolosamente anche a quanto indicato nelle istruzioni dei dispositivi comandati.
- In presenza di carichi con assorbimenti superiori ai dati di targa del prodotto, interporre un relè di potenza o un contattore opportunamente dimensionato.
- In presenza di forti carichi induttivi si consiglia di collegare un filtro RC in parallelo al carico.
- Nel caso si installi il ricevitore su una parete metallica, utilizzare cavi a doppio isolamento per i collegamenti elettrici.

9.1.1 - Collegamenti per pilotare il motore a 3 velocità

Per pilotare il motore Fancoil a 3 velocità bisognerà effettuare i seguenti collegamenti:

un capo del motore al N (Neutro)

- il comune per i relè alla L (Fase)

- il morsetto 1 alla morsetteria del motore riservato alla velocità minima

- il morsetto 2 alla morsetteria del motore riservato alla velocità media

- il morsetto 3 alla morsetteria del motore riservato alla velocità massima

NOTA: alcuni Fancoil hanno una morsetteria con la possibilità di scegliere tra più velocità; sarà cura dell'installatore abbinare le tre velocità desiderate alle uscite dei relè.

Tipologie di impianti; a 2 tubi e a 4 tubi

- Impianto a 2 tubi: il relè **V1** pilota una sola valvola, sia in riscaldamento che in raffrescamento, dato che l'unica valvola presente gestirà sia l'acqua calda che l'acqua fredda.

- Impianto a 4 tubi: il relè **V1** pilota una valvola dedicata per il riscaldamento ed il relè **V2** pilota una valvola dedicata per il raffrescamento, in base alla necessità dell'ambiente

9.1.2 - Collegamento valvola perimpianti a 2 tubi

- un capo della valvola V1 al N (Neutro)

- il comune per i relè alla L (Fase)

- morsetto V1 al secondo capo della morsetteria dell'unica valvola presente di riscaldamento e/o raffrescamento.

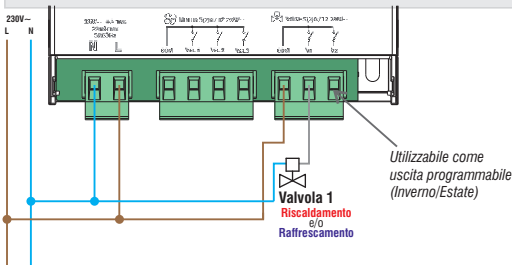

9.1.3 - Collegamento valvole impianti a 4 tubi

- un capo di ogni valvola al N (Neutro)

- il comune per i relè alla L (Fase)

- morsetto V1 al secondo capo della morsetteria della valvola riservata al riscaldamento.

- morsetto V2 al secondo capo della morsetteria della valvola riservata al raffrescamento.

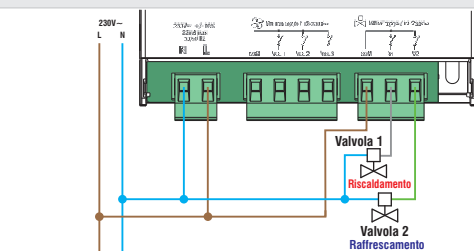

- in caso di necessità le valvole possono essere collegate e quindi pilotate da bassa tensione (es. 12V o 24Vac);

- i relè per le valvole dall'acqua, vengono pilotati dal RTX01FC a prescindere da un pilotaggio motore a relè o motore 0-10V.

9.1.4 - Impostazione per valvole N.O. (normalmente aperte) o N.C. (normalmente chiuse)

Le valvole utilizzate per abilitare il flusso del fluido all'interno dei Fancoil possono essere di 2 tipi: **N.C.** (normalmente chiuse), o **N.O.** (normalmente aperte).

Quindi, per poter condizionare i relè di pilotaggio valvole nel modo corretto, RTX01FC adegua il proprio funzionamento a quanto impostato nella Centrale domotica oppure a quanto impostato negli appositi **DIP-SWITCH** del RTX (vedere apposito paragrafo):

PER IL RISCALDAMENTO:

- Valvola N.C. (default) normalmente chiusa. Quando la valvola è eccitata apre il flusso dell'acqua.

- Valvole N.O. normalmente aperte. Quando la valvola è eccitata il flusso del fluido è chiuso. Diseccitando la valvola il flusso del fluido è aperto.

PER IL RAFFRESCAMENTO:

- Valvola N.C. (default) = normalmente chiusa. Quando la valvola è eccitata apre il flusso dell'acqua.

- Valvole N.O. normalmente aperte. Quando la valvola è eccitata il flusso del fluido è chiuso. Diseccitando la valvola il flusso del fluido è aperto.

Tramite appositi DIP-SWITCH l'installatore ha la possibilità di effettuare queste impostazioni (vedere capitolo 6).

9 - COLLEGAMENTI ELETTRICI

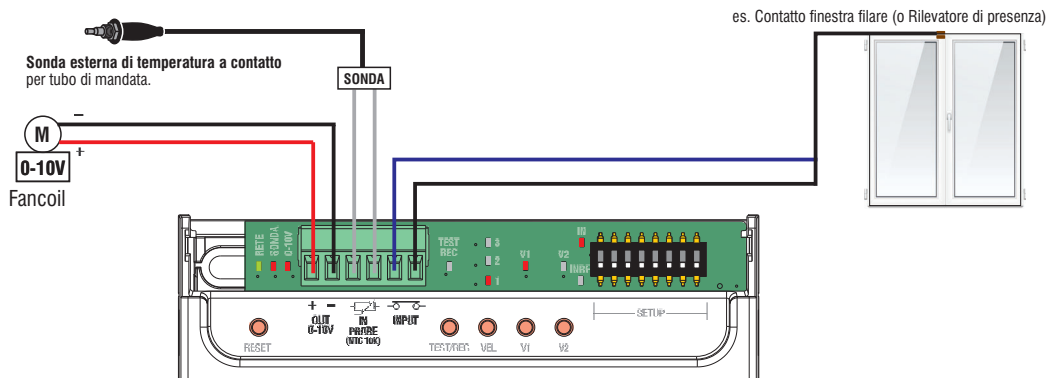

Comandi per pilotaggio motori 0-10V

Con questo collegamento e settaggio la centrale Domotica o Termostato umidostato es. art. TEUM/TEUQA comunicano a RTX01FC il livello di tensione che deve essere impostato sull'uscita analogica 0-10V.

Nota: questa uscita non è incompatibile con le uscite a relè previste per il controllo ventola e valvola, è in aggiunta. Centrale domotica o TEUM/TEUQA potranno inviare all'RTX01FC tutte le informazioni necessarie per pilotare entrambe le tipologie di uscita.

9.1.5 - Collegamenti per pilotare motori 0-10V

Per pilotare un motore Fancoil 0-10V bisognerà effettuare i seguenti collegamenti:

- il morsetto - va collegato all'ingresso negativo della centralina del motore (0-10V);
- il morsetto + va collegato all'ingresso positivo della centralina del motore (0-10V);
- collegare le valvole dell'acqua come descritto al capitolo 9 collegamenti elettrici.



INGRESSI AUSILIARI

Nel prodotto sono presenti N°2 ingressi analogici a bassa tensione: n° 1 - ingresso per sonda esterna; n° 1 - ingresso per contatto esterno.

9.1.6 - Collegamenti ingresso sonda esterna

NOTA: in genere i Fancoil hanno già questa funzione in quanto integrano un sensore a pasticca nel tubo della mandata, il quale fa già da interruttore.

Nel caso in cui interessi collegare una sonda esterna per rilevare la temperatura del fluido di mandata, **connetterla ai morsetti "IN PROBE" (SONDA) del RTX01FC.**



Non utilizzare sonde con lunghezze cavo superiori a 3 mt.

NOTA: il collegamento filare ad una sonda esterna comporta anche il settaggio in ON del DIP-SWITCH n. 5.

9.1.7 - Collegamenti ingresso esterno

! Essendo questo ingresso configurato come normalmente chiuso (N.C), per il corretto funzionamento del sistema, l'RTX01FC viene predisposto dalla fabbrica con un cavalletto tra i morsetti INPUT. Eliminarlo nel caso in cui l'ingresso venga utilizzato.

Nel caso di settaggio come "Ingresso finestra", collegare il contatto normalmente chiuso del REED finestra ai morsetti INPUT del RTX01FC.

Nota: se le finestre all'interno del locale sono più di una, è possibile collegare i contatti REED delle singole finestre in serie tra loro. L'apertura anche di un solo contatto provocherà la sospensione della termoregolazione o controllo umidità o controllo qualità dell'aria nella stanza.



Nel caso di settaggio come "Rilevatore di presenza", collegare il contatto normalmente aperto del sensore di presenza ai morsetti INPUT del RTX01FC. La chiusura del contatto (presenza) comporterà l'abilitazione della termoregolazione.

NOTA: il collegamento filare con rilevatore di presenza comporta anche il settaggio in ON del DIP-SWITCH n. 6.

10 - INSTALLAZIONE, TEST e FUNZIONAMENTO

10.1 - PRINCIPIO DI FUNZIONAMENTO

A seconda dell'esigenza installativa, l'**IRTX01FC** per Fancoil può essere registrato e quindi controllato in **2 modi**:

- **controllato da CENTRALE DOMOTICA** (esempio vedere C.DOM/CRM/CR05XWIFI);
- **STAND-ALONE, controllato direttamente da un apposito termostato/umidostato** (esempio art. TEUM01, TEUMAQ01, ecc.).

Una modalità operativa esclude l'altra, quindi non sono ammessi utilizzi misti.

La modalità di funzionamento dipende dal metodo di registrazione:

- Associazione in **Centrale domotica** con **APP** ;
- Associazione con termostato/umidostato TEUMO, TEUMAQ01 ecc. per **autoapprendimento**

10.2 - ASSOCIAZIONE RADIO CON UNA CENTRALE DOMOTICA (tramite QR-CODE)

Essendo questo un dispositivo domotico destinato anche a funzionare con centrali domotiche esempio: C.DOM / CRM / CR05XWIFI ha un proprio numero seriale e altre informazioni sotto forma di QR-code.

Prima di fissare il dispositivo all'interno del Fancoil, **utilizzando l'apposita APP di configurazione**, l'installatore dovrà effettuare la registrazione del prodotto al sistema acquisendo il QR-code posto sul frontale plastico del RTX01FC.

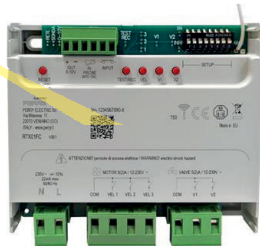

Operazione di associazione tramite APP come indicato nello specifico capitolo del manuale della centrale domotica.

- ❗ **Alla centrale domotica, possono essere registrati fino a 32 ricetrasmittitori, inteso come numero massimo in forma mista tra RTX01FC e RTX02 (es. n. 16 RTX01FC + n. 16 RTX02).**

Dopo aver effettuato l'associazione dell'**IRTX01FC** alla centrale domotica, attraverso l'**APP** sarà necessario configurare le sue impostazioni di lavoro.

10.3 - ASSOCIAZIONE RADIO CON TEUM/TEUMAQ (Autoapprendimento)

Nel caso di impiego in **STAND-ALONE** (funzionamento autonomo) con un dispositivo TEUM/TEUMAQ,

l'associazione tra TEUM/TEUMAQ e RTX01FC sarà di tipo manuale.

In fase d'installazione, per associare un Termostato umidostato es. TEUM01, sarà necessario mettere il dispositivo in **RF TEST** e tenere premuto il tasto **TEST/REC** di registrazione sul ricetrasmittitore **RTX01FC**. L'associazione sarà confermata con un Beep prolungato.

Se l'intensità del segnale radio del dispositivo in "RF TEST" sarà insufficiente per essere rilevato dall'**IRTX01FC**, la pressione prolungata del tasto di associazione non avrà alcun effetto.

- ❗ **Prima di far iniziare il RF TEST bisogna impostare il dispositivo (TEUM/TEUMAQ) nella modalità voluta: TERMOREGOLAZIONE o UMIDITÀ, o CONTROLLO ARIA (TEUM01AQ) vedere manuali specifici di prodotto. Lo stesso dispositivo può essere associato a RTX01FC differenti che controllano la stessa modalità di lavoro (es. termoregolazione) o modalità differenti es. termoregolazione, l'umidità o la qualità dell'aria.**



TEUM/TEUMAQ associato a RTX01FC

Operazione di associazione consultare anche il manuale TEUM o TEUMAQ associato a RTX01FC.



Beep! prolungato



- ❗ In questa configurazione gli **IRTX01FC** diventano solo ricevitori, sarà possibile abbinare **più RTX** a un dispositivo di zona (DDZ) esempio TEUM/TEUMAQ.

- ❗ **La cancellazione del dispositivo di zona associato, renderà RTX01FC vergine. In tal caso potrà essere associato di nuovo a una centrale domotica, o direttamente a TEUM/TEUMAQ (vedere cancellazione par. 10.16)**

Segue →

10 - INSTALLAZIONE, TEST e FUNZIONAMENTO

L'**RF TEST** attivato, terminerà automaticamente dopo 3 minuti oppure anticipatamente se sospeso da TEUM/TEUQAQ.

Ad ogni ricezione di "RF TEST" proveniente dal TEUM/TEUQAQ registrato, l'RTX01FC emetterà delle segnalazioni ottico/acustiche proporzionali all'intensità della potenza ricevuta (vedere apposito paragrafo 10.13).

L'RTX01FC considererà terminata la fase di TEST quando non riceverà più trasmissioni di TEST entro un certo time-out oppure alla ricezione di una trasmissione normale da parte dello stesso TEUM/TEUQAQ.

Quando un RTX01FC associato riceverà da TEUM/TEUQAQ una trasmissione normale (non di RF TEST), eseguirà semplicemente il comando ricevuto.

Nel caso sia necessario associare ulteriori RTX01FC, è obbligatorio terminare il TEST RF (TX) corrente ed iniziarne uno nuovo, altrimenti c'è il rischio di sovrapposizioni radio tra gli RTX01FC che rispondono allo stesso TEUM/TEUQAQ.

Riepilogo procedure di associazione

Come già descritto, l'RTX01FC adegua il proprio comportamento in base a come è stato associato in fase d'installazione.

Associazione RTX01FC su Centrale Domotica

Associazione da effettuarsi tramite APP della Centrale Domotica

Associazione TEUM/TEUQAQ su RTX01FC

Il TEUM/TEUQAQ associato a un RTX01FC gestisce in modo mutuamente esclusivo la termoregolazione, il controllo dell'umidità o della qualità dell'aria.

Considerando il tipo di associazione, non esiste un limite teorico al numero di RTX01FC associabili.

ASSOCIAZIONE POSSIBILI PER L'RTX01FC

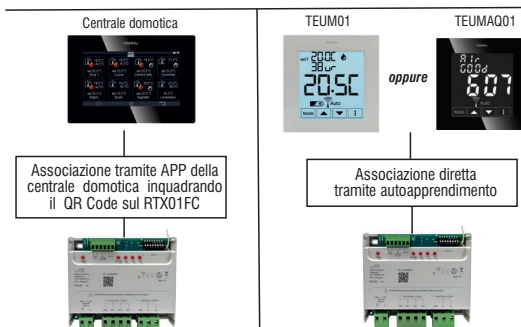

10.4 - FISSAGGIO DEL RICETRASMETTITORE RTX01FC

Il ricetrasmittitore RTX01FC è previsto per essere installato all'interno della scocca di un Ventilconvettore da parete, da pavimento da soffitto, o in un quadro elettrico. A titolo di esempio si riportano alcune immagini per applicazioni FANCOIL da parete.

Nel caso ci fosse l'esigenza di installare il ricetrasmittitore a parete, inserirlo all'interno di un'apposita scatola di protezione.

E' necessario disattivare la tensione di rete 230V~ prima di procedere con i collegamenti, agendo sull'apposito sezionatore dell'abitazione, appartamento, uffici ecc.

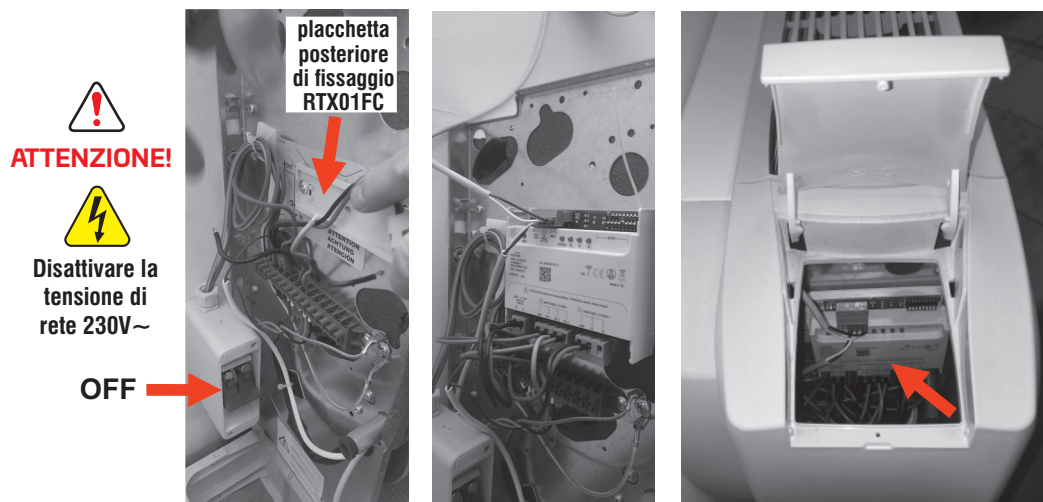

10 - INSTALLAZIONE, TEST e FUNZIONAMENTO

10.4.1 - Accensione e Lamp-Test

All'accensione, dopo l'attivazione della tensione di rete, l'RTX01FC per Fancoil e segue un Lamp-Test, accendendo tutti i LED per 2 secondi, per poi spegnerli.

Il buzzer interno non emetterà alcun segnale acustico.

Terminato il Lamp-test, l'RTX01FC segnala il corretto funzionamento accendendo fisso il **LED verde di presenza rete 230V~**. Questo LED rimarrà sempre acceso fisso, tranne quando dovrà segnalare delle anomalie (vedere par 10.13.2).

Dopo un Lamp-Test, le uscite rimarranno nella condizione di OFF ed il loro stato verrà aggiornato appena un eventuale TEUM, TEUMAQ, o Centrale Domotica invierà un comando di attuazione.

Un lamp-test lo si avrà anche ogni volta che si forzerà un riavvio tramite l'operazione di RESET (Vedere par. 10.18)

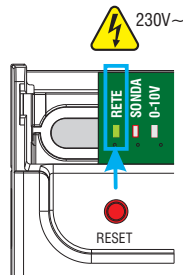

10.5 - INSTALLAZIONE SONDA ESTERNA E ATTIVAZIONE INGRESSO



Molti Fancoil intergrano già questa funzione grazie a un sensore a pasticca montato sul tubo della mandata. In tal caso non considerare quanto sotto descritto.

All'apposito ingresso può essere collegata una sonda passiva di temperatura, con sensore NTC da 10KOhm@25°C e B3435.

La sonda andrà fissata, tramite apposito **porta-sonda**, al tubo di mandata del fluido di riscaldamento del Fancoil.

Lo scopo è quello di tenere sospesa la ventilazione del Fancoil fintanto che la temperatura del fluido non raggiunge un certo valore di comfort, ovvero:

INVERNO (riscaldamento): $\geq 35^{\circ}\text{C}$, con isteresi di 2°C , in modo che, se il fluido scende sotto a 33°C , la ventilazione viene sospesa.

ESTATE (raffrescamento): $\leq 16^{\circ}\text{C}$, con isteresi di 2°C , in modo che, se il fluido sale sopra a 18°C , la ventilazione viene sospesa.

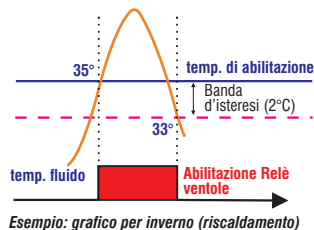

In genere questa funzione viene adottata solo per il riscaldamento (Inverno), ma vi è anche la possibilità di utilizzarla durante il raffrescamento (Estate).

La funzione deve essere abilitata tramite apposito **DIP-SWITCH** presente nel RTX01FC (default = sonda non presente).

La Centrale Domotica ha la facoltà di disabilitare la funzione da remoto, anche se abilitata in locale su RTX01FC.

Questa funzione può essere sostituita o abbinata alla funzione "Ritardo per comando ventole".

Perry fornisce come accessorio da acquistare separatamente un KIT sonda art. **1PASRTX01FC** adatto per questa applicazione, il kit è composto da:

- Sonda filettata ad immersione dotata di NTC da 10KOhm B=3435 Lunghezza cavo 1 metro.
- Portasonda per tubi da 1/2" a 2"
- Siringa pre-caricata con pasta conduttiva
- Fascetta di fissaggio.



Segue →

10 - INSTALLAZIONE, TEST e FUNZIONAMENTO

SICUREZZA

L'installazione del portasonda deve essere eseguita da parte di personale qualificato in accordo con le vigenti normative. Il portasonda deve essere installato correttamente secondo le indicazioni di seguito riportate.

Il portasonda non può essere utilizzato per usi diversi da quanto descritto sotto.

Utilizzare la pasta termica solo secondo quanto indicato in questo foglio istruzioni.

- In caso di contatto con la pelle, pulire con uno straccio e lavare accuratamente con acqua e sapone.
- In caso di contatto con gli occhi, lavare immediatamente con acqua. Se il fastidio perdura, consultare il medico.
- In caso di ingestione, non ci sono specifiche controindicazioni. In caso di malessere, consultare il medico.

INSTALLAZIONE

La sonda andrà fissata, tramite apposito **portasonda**, al tubo di mandata del fluido di riscaldamento del Fancoil:

- ① Distribuire la pasta conduttiva per mezzo della apposita siringa pre-caricata, in dotazione, sulla superficie di appoggio del portasonda.
- ② Appoggiare il portasonda alla tubazione e fissarlo tramite l'apposita fascetta, in dotazione. Tagliare l'eventuale parte eccedente della fascetta.
- ③ Inserire la sonda nel portasonda avvitandola fino a battuta. Verificare che il cavo di collegamento elettrico della sonda non sia sottoposto a eccessive torsioni o flessioni per evitare possibili malfunzionamenti.
- ④ Ritornare a isolare bene il tubo di mandata dopo il fissaggio della sonda

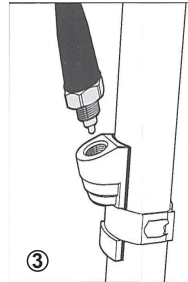
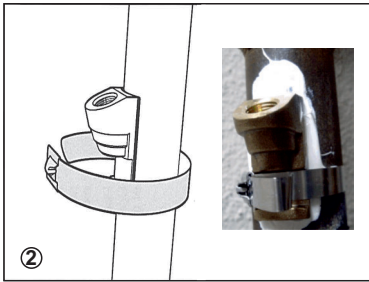
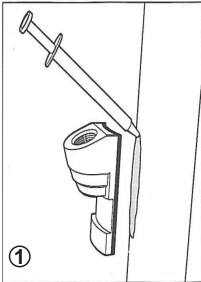
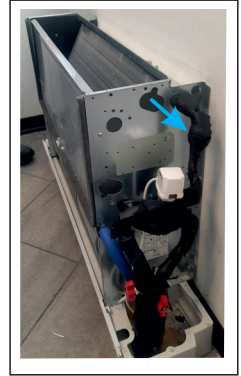

- ⑤ Effettuato il collegamento elettrico, La funzione deve essere abilitata tramite apposito **DIP-SWITCH n. 5** presente nel RTX01FC (default = sonda non presente).

10.5.1 - Visualizzazione di sonda esterna attiva

Se l'ingresso Sonda è stato attivato (tramite apposito **DIP-SWITCH n.5**), nel momento in cui la temperatura del fluido è tale da attivare la termoregolazione, il LED **"SONDA"** sul prodotto **si accenderà fisso**, ad indicare l'attivazione della funzione. Appena la temperatura scenderà sotto alla soglia prefissata, il LED si spegnerà.

Se la funzione sonda è disabilitata da DIP-SWITCH, il LED non si accenderà mai.

In caso di anomalia sonda, il LED **"SONDA"** lampeggerà fino alla risoluzione del problema.

Se la sonda sarà attivata anche per l'Estate (raffrescamento), la logica sarà invertita.

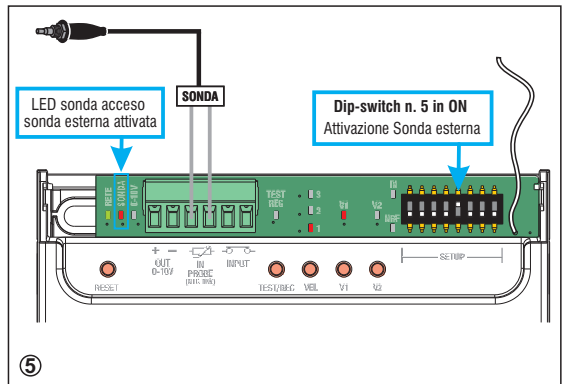

10 - INSTALLAZIONE, TEST e FUNZIONAMENTO

10.6 - PILOTAGGIO DELLE VALVOLE PER PASSAGGIO FLUIDO

Normalmente i Fancoil hanno a bordo 1 o 2 valvole che controllano il passaggio del fluido all'interno dell'impianto di riscaldamento/raffrescamento.

Nel caso di utilizzo del Fancoil per il solo riscaldamento, è sufficiente una sola valvola (impianto a 2 tubi), in quanto il circuito che porta acqua fredda non c'è.

Comunque con un impianto a 2 tubi è possibile anche fare il raffrescamento, semplicemente introducendo acqua fredda anziché calda nell'impianto idraulico. Questa commutazione idraulica viene fatta o manualmente o con apposito dispositivo (ad esempio apposita valvola) che effettua il cambio stagione.

Impianti di questo tipo in genere sono diffusi in nuove installazioni residenziali, realizzati con Fancoil moderni.

Invece impianti più datati o di edifici pubblici sono realizzati con 4 tubi che giungono a Fancoil dotati di 2 serpentine; una per l'acqua calda e una per l'acqua fredda.

In questi Fancoil sono quindi presenti 2 valvole, una per gestire l'acqua calda e una per gestire l'acqua fredda.

L'attivazione dei relè per le valvole dell'acqua è mutuamente esclusiva, ovvero non è mai possibile l'attivazione contemporanea dei 2 relè.

E' possibile invece avere tutti e due i relè a riposo (per esempio nel caso di termoregolazione disattivata o manutenzione).

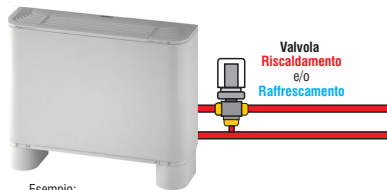

Esempio:
Impianto a 2 tubi

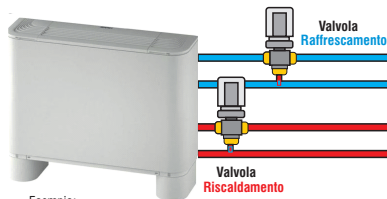

Esempio:
Impianto a 4 tubi

10.6.1 - Visualizzazione dello stato corrente delle valvole per fluido

L'RTX01FC indica lo stato corrente dei relè di pilotaggio delle valvole per fluido, accendendo o meno l'apposito LED **V1** o **V2**.

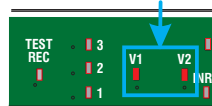

10.6.2 - Forzatura manuale temporanea della valvola per fluido corrente

Al fine di poter effettuare **TEST** dell'impianto idraulico, è possibile forzare lo stato delle uscite valvola.

Nella forzatura, la logica di **RTX01FC** terrà conto dell'impostazione da **DIP-SWITCH** della tipologia d'impianto, ovvero **2 tubi** o **4 tubi**.

La forzatura la si ottiene **premendo per almeno 1 secondo il tasto** relativo alla valvola **V1**, **V2**.

L'azionamento della valvola **V1** comporterà un **suono del buzzer** di 0,5 secondi, quello della valvola **V2** comporterà **due suoni ravvicinati del buzzer** di 0,5 secondi, lo **spegnimento** delle valvole **non comporterà suoni**.

Tale azione verrà visualizzata tramite l'**accensione lampeggiante** o lo **spegnimento del relativo LED rosso V1 o V2 di "valvola"**.

•Se l'impianto è impostato a **2 tubi**, sarà possibile forzare solo la valvola **V1** (LED V1 lampeggiante).

•Se l'impianto è impostato a **4 tubi**: sarà possibile forzare, sia la valvola **V1** (LED V1 lampeggiante), che la valvola **V2** (LED V2 lampeggiante).

In questo caso se **V1** è attiva, premendo **V2**, si attiva **V2** disattivando la **V1** e viceversa,

L'uscita dalla funzione forzatura manuale la si ha automaticamente dopo 5 minuti dall'attivazione o disattivazione.

Al termine della temporizzazione della funzione manuale, il ricetrasmittitore **RTX01FC** emette un **avviso acustico (Beep continuo) di 5 secondi** e durante il quale l'operatore, tramite pressione del tasto relativo alla valvola coinvolta, ha la possibilità di riarmare la funzione.

In caso contrario **terminati i 5 secondi** di beep il ricetrasmittitore riprende il normale funzionamento, portando la valvola precedentemente forzata, allo stato richiesto dalla Centrale domotica o TEUM/TEUAMAQ.

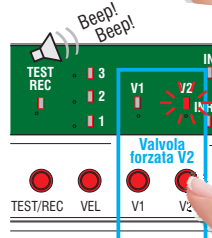
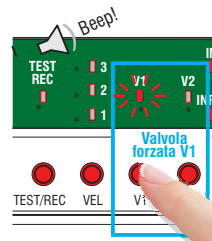

10.6.3 - Annullamento di una forzatura temporanea della valvola per fluido in corso

Per terminare una forzatura manuale in corso **prima dello scadere dei 5 minuti**, effettuare semplicemente un **RESET** del prodotto premendo l'apposito tasto sul pannello frontale del RTX01FC.

In questo modo si avrà un ritorno al normale funzionamento del prodotto con riallineamento alla centrale domotica o TEUM/TEUAMAQ associati.

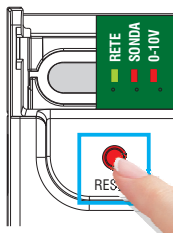

10 - INSTALLAZIONE, TEST e FUNZIONAMENTO

10.7 - USCITE VENTOLE MOTORE

La **centrale domestica** o **TEUM01/ TEUMAQ** (o altro dispositivo), informano l'**RTX01FC** di come deve essere lo stato dei relè necessari per pilotare le velocità delle ventole del Fancoil controllato dal RTX01FC.

10.7.1 - Visualizzazione della velocità ventola corrente

Il dispositivo **RTX01FC** indica la velocità corrente di attuazione della ventola motore, accendendo o meno l'apposito **LED: 1, 2 o 3**.

 Tutti e 3 i LED spenti indicano ventola spenta, non in funzione (impostazione a 0)

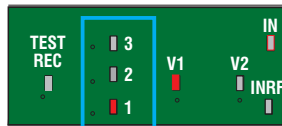

Esempio: ventola in funzione a velocità 1.

10.7.2 - Forzatura manuale temporanea della velocità ventola corrente

Al fine di poter effettuare **TEST d'impianto**, è possibile forzare lo stato delle uscite ventole.

Premendo per almeno 1 secondo il tasto **VEL** relativo alla ventola, lo stato dell'uscita commuterà di un livello di accensione, partendo dallo stato corrente (0, 1, 2, 3, 0, 1, 2, 3,).

Pressioni successive del tasto faranno avanzare allo stato successivo.

L'azionamento della **velocità 1** comporterà **un suono** del buzzer di 0,5 secondi, quello della **velocità 2** comporterà **due suoni ravvicinati** del buzzer di 0,5 secondi, quello della **velocità 3** comporterà **tre suoni ravvicinati** del buzzer di 0,5 secondi lo spegnimento delle ventole non comporterà suoni.

Tale azione verrà visualizzata tramite l'accensione lampeggiante o lo spegnimento del relativo LED rosso 1, 2 o 3 di "ventola".

- LED "ventola" = acceso lampeggiante **forzatura/uscita al livello desiderato (1,2,3)**

- LED "ventola" = spento **forzatura/uscita in stato OFF**

Esempio:
Forzatura manuale
velocità 2 della ventola

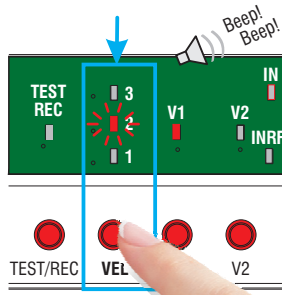

Tenere premuto per
oltre un secondo
per forzatura manuale
velocità ventola

La forzatura di una ventola non comporta il pilotaggio di una valvola Fluidò.

L'uscita dalla funzione manuale la si ha **automaticamente dopo 5 minuti dall'attivazione**.

Al termine della temporizzazione della funzione manuale, il ricetrasmittitore emette un avviso acustico (Beep continuo) di 5 secondi e durante questo tempo l'operatore, tramite pressione del tasto relativo alle ventole, ha la possibilità di riarmare la funzione.

In caso contrario terminati i 5 secondi di beep il ricetrasmittitore riprende il normale funzionamento, portando il canale precedentemente forzato, **allo stato richiesto** dalla **Centrale domestica** o **termostato umidostato (TEUM/TEUMAQ)**.

NOTA: la forzatura dello stato ventola comporta anche la forzatura dell'uscita 0-10V, nel seguente modo:

Ventola spenta - uscita 0-10V a 0V (LED 0-10V spento)

Ventola velocità 1 - uscita 0-10V a 2,5V (LED 0-10V lampeggiante)

Ventola velocità 2 - uscita 0-10V a 5,5V (LED 0-10V lampeggiante)

Ventola velocità 3 - uscita 0-10V a 8,5V (LED 0-10V lampeggiante)

Durante una forzatura ventole attiva (e quindi dell'uscita 0-10V), il LED di stato 0.10V lampeggerà.

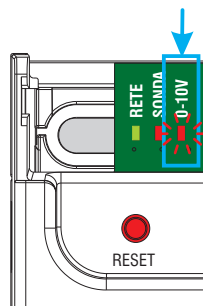

10.7.3 - Annullamento di una forzatura temporanea della velocità ventola in corso

Per **terminare una forzatura manuale in corso prima dello scadere dei 5 minuti**, effettuare semplicemente un **RESET** del prodotto premendo l'apposito tasto sul pannello frontale.

In questo modo si avrà un ritorno al normale funzionamento del prodotto con riallineamento alla centrale domestica o TEUM/TEUMAQ associati.

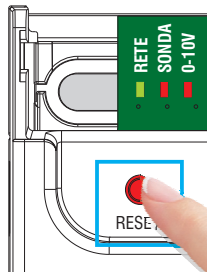

10 - INSTALLAZIONE, TEST e FUNZIONAMENTO

10.74 - Ritardo per comando ventole motore

Con questa funzione la **centrale domotica** indica a **RTX01FC** se e in quale modo quest'ultimo deve gestire il ritardo da applicare al comando ventole. Lo scopo è quello di azionare la ventola con ritardo, in modo da aspettare l'apertura completa o parziale della valvola, quando all'interno del Fancoil è presente acqua sufficientemente calda.

E' anche possibile scegliere se applicare il ritardo in rilascio, in modo da sfruttare ancora il fluido tiepido nel circuito, o in ambedue le situazioni.

Al momento questa funzione è possibile solo in presenza della centrale domotica (C.DOM / CRM4.0/CR05XWIFI) per dettagli vedere manuale APP.

Schematizzazione del ritardo ventole

Di seguito alcune schematizzazioni per meglio comprendere le 4 possibilità di ritardo per il pilotaggio delle ventole in un **RTX01FC** per Ventilconvettori.

I **valori di ritardo** impostabili sulla centrale domotica e trasferiti al ricevitore sono:

Funzione disabilitata (default)

- 30 secondi
- 60 secondi
- 90 secondi
- 180 secondi
- 240 secondi
- 300 secondi
- 360 secondi
- 600 secondi

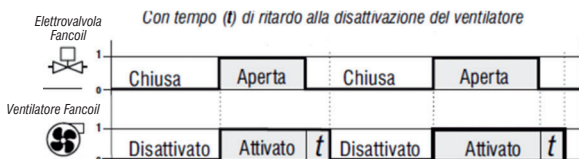

i Riepilogo:

l'impostazione di un ritardo all'attivazione può essere utile, ad esempio in termoregolazione, per evitare di azionare la ventola quando ancora nei tubi è presente acqua fredda, mentre l'impostazione di un ritardo alla disattivazione può essere utile, per recuperare il calore residuo presente nei tubi del Fancoil quando la valvola è già stata chiusa.

10 - INSTALLAZIONE, TEST e FUNZIONAMENTO

10.8 - USCITA DI SEGNALE PER MOTORI BRUSHLESS CONTROLLATI IN 0-10V

Il ricetrasmittitore **RTX01FC** prevede un'uscita di segnale per poter **pilotare motori controllati in tensione tra 0V e 10Vd.c.**, detti anche motori "EC" (Electronically Commutated).

Si tratta di motori ad alta efficienza e basso consumo, controllati da una centralina elettronica integrata nel motore.

Questi motori **si prestano per controllare in modo lineare la ventilazione** e quindi vengono impiegati in Fancoil di ultima generazione.

In questi motori la velocità della ventola dipende dal valore di tensione fornito, che deve essere compreso tra 0V e 10Vdc.

10.8.1 - Comandi per pilotaggio motori 0-10V

La **Centrale domotica** o **TEUM/TEUQA** comunicano a **RTX01FC** il livello di tensione che deve essere impostato sull'uscita analogica 0-10V.

Nota: questa uscita non è incompatibile con le uscite a relè previste per il controllo ventola e valvola, è in aggiunta. La centrale domotica o **TEUM/TEUQA** invia all'**RTX01FC** tutte le informazioni necessarie per pilotare entrambe le tipologie di uscita.

Collegamenti per pilotare motori 0-10V

Per pilotare un motore Fancoil 0-10V bisognerà effettuare i seguenti collegamenti:

- il morsetto **-** va collegato all'ingresso negativo della centralina del motore (0-10V)
- il morsetto **+** va collegato all'ingresso positivo della centralina del motore (0-10V)
- collegare le valvole dell'acqua come descritto al capitolo 9 collegamenti elettrici.

10.8.2 - Visualizzazione dell'attivazione dell'uscita 0-10V

L'**RTX01FC** indica se è attiva l'uscita 0-10V dc, **accendendo o meno l'apposito LED 0-10V.**

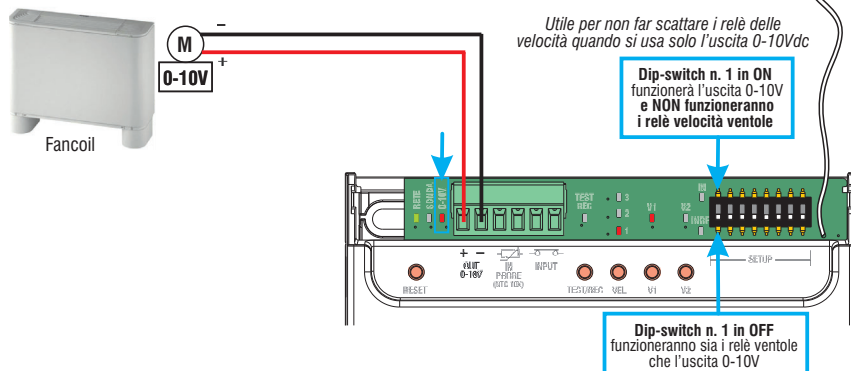

10.9 - INGRESSO PER CONTATTO ESTERNO

! Essendo questo **ingresso configurato come normalmente chiuso (N.C)**, per il corretto funzionamento del sistema, **l'RTX01FC** viene predisposto dalla fabbrica **con un cavallotto tra i morsetti INPUT**. **Eliminarlo nel caso in cui l'ingresso venga utilizzato.**

IMPORTANTE: il morsetto dei segnali di "bassa tensione", con avvitato il cavallotto predisposto in fabbrica, deve essere sempre innestato sul prodotto, anche se le funzioni ad esso correlate non verranno impiegate, questo per evitare che **RTX01FC** vada automaticamente in modalità "sospensione".

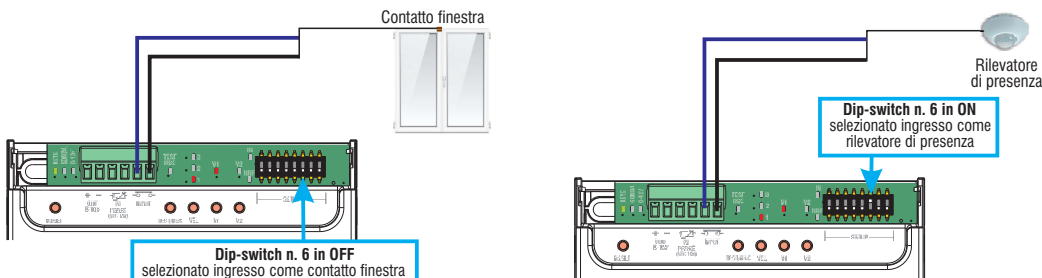

A questo ingresso può essere collegato un **contatto finestra** oppure un **sensore di presenza** con contatto libero da potenziale.

Lo scopo è quello di sospendere la regolazione della temperatura o umidità o qualità dell'aria effettuata dall'apparecchio collegato nel caso in cui venga rilevata l'apertura permanente di una finestra o non vengano rilevate persone nella stanza.

Essendo la logica d'intervento differente, la tipologia di questo ingresso dovrà essere configurata settando l'apposito **DIP-SWITCH** n.6 presente nel **RTX01FC**:
• **Settando l'ingresso su "Ingresso finestra"**, l'ingresso sarà di tipo normalmente chiuso (chiuso = finestra chiusa) e **se la finestra collegata rimarrà aperta per oltre 60 secondi** (impostazione fissa per **TEUM/TEUQA**, default in APP della centrale domotica), **le uscite del Fancoil verranno disattivate**. Appena la finestra risulterà di nuovo chiusa, le uscite verranno riattivate.

• **Settando l'ingresso su "Rilevatore di presenza"**, l'ingresso sarà di tipo normalmente chiuso (chiuso = persona presente) e **se il sensore di presenza collegato al modulo indica che il locale è vuoto (apertura del contatto)**, **l'RTX01FC inizia una temporizzazione di 90 minuti** (impostazione fissa per **TEUM/TEUQA**, default in APP della centrale domotica), terminata la quale vengono disattivate le uscite, per essere subito riattivate appena la stanza viene occupata.

Se la stanza viene occupata durante la temporizzazione dei 90 minuti, il tempo viene ricaricato.

Segue →

10 - INSTALLAZIONE, TEST e FUNZIONAMENTO

I **tempi di attesa** impostabili sulla centrale domotica tramite APP e trasferiti al RTX01FC prima della sospensione regolazione **per finestra aperta**:

- 30 secondi
- 60 secondi (Default)
- 90 secondi
- 120 secondi

Impostazione fissa non modificabile di **60 secondi** per TEUM/TEUAMAQ

I **tempi di attesa** impostabili sulla centrale domotica tramite APP e trasferiti al RTX01FC prima della sospensione della regolazione **per stanza vuota** (nessuna presenza di persone):

- 15 minuti
- 60 minuti
- 90 minuti (Default)
- 120 minuti

Impostazione fissa non modificabile di **90 minuti** per TEUM/TEUAMAQ

10.9.1 - Visualizzazione di impianto in sospensione per ingresso da contatto aperto

L'RTX01FC indica se l'impianto è nel ciclo di sospensione a causa dell'apertura di un contatto finestra o di persone non rilevate nella stanza (rilevatore di presenza), a seconda dall'impostazione effettuata sul relativo DIP-SWITCH (vedere par. 6).

Il LED "IN" si accenderà fisso ogni volta che l'ingresso risulterà aperto.

Esempio: LED IN acceso ogni volta che l'ingresso risulta aperto

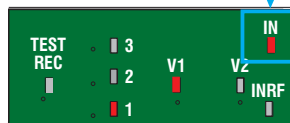

10.10 - USCITA PROGRAMMABILE PER VALVOLA DI CAMBIO STAGIONE

L'RTX01FC ha la possibilità di controllare il relè della valvola V2 (quello per il raffrescamento) per gestire idraulicamente il cambio stagione, per esempio aprendo e chiudendo un'apposita valvola.

Questa operazione è fattibile solo se l'impianto del Fancoil è di tipo "a 2 tubi", opportunamente settato sul DIP-SWITCH n. 2 del RTX01FC (vedere par. 6).

Il default utilizzato dalla centrale domotica o TEUM/TEUAMAQ:

- INVERNO = relè V2 a riposo
- ESTATE = relè V2 attratto

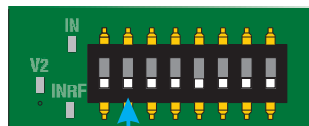

Esempio: in impianti a 2 tubi

Per evitare conflitti, la funzione "Uscita programmabile per valvola di cambio stagione", verrà esclusa automaticamente in caso di "forzatura stato relè valvola". Appena lo stato di forzatura verrà tolto (tornando ad "automatico"), la funzione AUX sarà di nuovo abilitata.

10.11 - CICLO ANTIBLOCCAGGIO VALVOLE (ANTICALCARE)

Si tratta di una procedura che consente di evitare che depositi di calcare o sabbia possano compromettere il regolare funzionamento della valvola fluido durante lunghe permanenze nello stesso stato. Lo scopo è quello di non tenere ferma la valvola nella sua posizione per troppo tempo.

Se la funzione sulla centrale domotica è attiva e se nell'arco di tempo prefissato, non sono stati effettuati da l'RTX01FC azionamenti di comando della valvola (ad esempio nel periodo ESTIVO), l'RTX01FC, in modo automatico, attiverà/o disattiverà il relè della valvola per 2 minuti, per poi riposizionarla a riposo.

Tempo di inattività valvola nel caso di centrale domotica: 7 giorni (funzione attivabile da APP)

Tempo di inattività valvola nel caso di TEUM/TEUAMAQ: 30 giorni (funzione sempre attiva)

Una volta effettuato un ciclo, dovrà passare lo stesso tempo di assenza di attività prima di effettuare un altro ciclo anticalcare.

10.12 - FUNZIONE ANTISTRATIFICAZIONE

I ventilconvettori sono realizzati in forme costruttive differenti, per installazione a pavimento, a parete o a soffitto. In casi particolari, soprattutto durante la stagione di riscaldamento, si può verificare l'accumulo di aria calda nella parte alta degli ambienti, fenomeno chiamato «stratificazione dell'aria», che causa spreco energetico e mancanza di comfort per gli occupanti.

Per ovviare a questa situazione, l'apparecchio RTX01FC dispone della funzione di ANTISTRATIFICAZIONE con la quale, azionando una velocità ventole, permette di far circolare l'aria senza effettuare termoregolazione.

Quando abilitata la funzione è gestita in questo modo: se per 15 minuti consecutivi la ventilazione non è mai intervenuta, la funzione antistratificazione attiva per 2 minuti la ventilazione alla velocità 1.

Anche l'uscita 0-10V sarà portata dall'RTX01FC al livello richiesto (2,5V).

Durante l'intervento di questa funzione la valvola per il fluido non sarà attivata.

Se è attivo un ritardo ventole, per questa funzione non verrà applicato.

Da APP per centrale domotica la funzione può essere attivata sia in Inverno che Estate.

La funzione non è disponibile per TEUM/TEUAMAQ.

10.13 - VERIFICA DELLA BONTÀ DELL'INTENSITÀ DEL SEGNALE RADIO RICEVUTO

Terminata l'installazione è possibile verificare con quale livello RTX01FC riceve il segnale radio da dispositivo associato.

Questa procedura è utile per effettuare operazioni di associazione con una centrale domotica o un TEUM/TEUMAQ, o più semplicemente per verificarne la bontà del segnale ricevuto.

Nel **RTX01FC**, la verifica è di tipo ottico/acustico: **LED + Buzzer**.

Per fare questo la procedura è diversa a seconda del tipo di dispositivo associato.

10.13.1 - Test RF tra RTX01FC e centrale domotica

Per far emettere al ricetrasmittitore **RTX01FC** un segnale di **TEST** verso una centrale domotica sono possibili 2 modi:

- **premere il tasto TEST/REC per almeno 6 secondi** sull'RTX01FC, attendendo una breve reazione acustica (**beep**) da parte del buzzer, a questo punto rilasciare il tasto.
- nell'apposita sezione dell'**APP (Test REC)** della centrale domotica, dopo aver selezionato l'**RTX01FC** interessato, **premere il tasto «Start»**.

esempio: Test RF innescato da RTX01FC

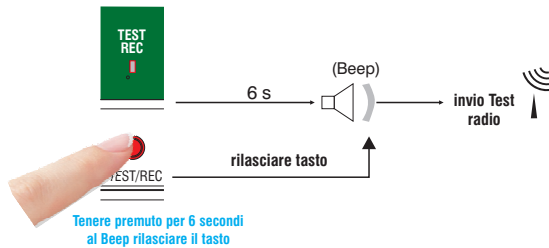

esempio: Test RF innescato da APP della centrale domotica



In tutti e 2 i casi sopra descritti, l'**RTX01FC** ogni 3 secondi invierà alla centrale domotica, un'apposita trasmissione in attesa di ricevere un segnale di riscontro.

All'arrivo della risposta dalla **Centrale domotica**, l'**RTX01FC** visualizzerà l'intensità del segnale ricevuto tramite l'accensione lampeggiante del **LED TEST REC** (VMeter) 1, 2 o 3 volte.

Sono possibili 4 livelli:

- segnale non ricevuto o ricevuto con potenza inaffidabile, ricevuto con bassa potenza = nessun lampeggio
- segnale ricevuto con bassa potenza = 1 lampeggio **LED TEST REC**
- segnale ricevuto con media potenza = 2 lampeggi **LED TEST REC**
- segnale ricevuto con potenza alta = 3 lampeggi del **LED TEST REC**

Quanto sopra è valido quando l'**RTX01FC** non è ancora associato alla Centrale domotica.

Invece in presenza di dispositivi associati, ad ogni lampeggio del LED TEST REC corrisponderà un segnale acustico, sincrono al LED stesso. Durante un test RF, verranno mantenuti gli stati dei relè di uscita.

INTENSITÀ DEL SEGNALE CON RTX01FC ASSOCIATO A CENTRALE DOMOTICA

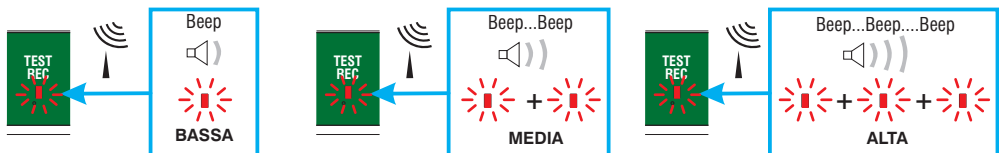

Se non interrotto prima, il **TEST REC** durerà 3 minuti; **per interromperlo** premere per almeno 1 secondo il tasto TEST/REC del ricevitore o il tasto **«Stop»** sull'APP.

10.13.2 - Test RF tra TEUM/TEUQA e RTX01FC

Prima di eseguire il Test, porre il TEUM/TEUQA nella modalità di lavoro desiderata: TERMOREGOLAZIONE, UMIDITÀ O CONTROLLO ARIA.

Per far emettere al TEUM/TEUQA un segnale di Test verso l'RTX01FC, sarà necessario metterlo in **RF TEST**, premendo l'area centrale del display fino a quando apparirà la scritta **RF Test**.



TEUM/TEUQA

Operazione consultabile anche sul manuale TEUM o TEUQA

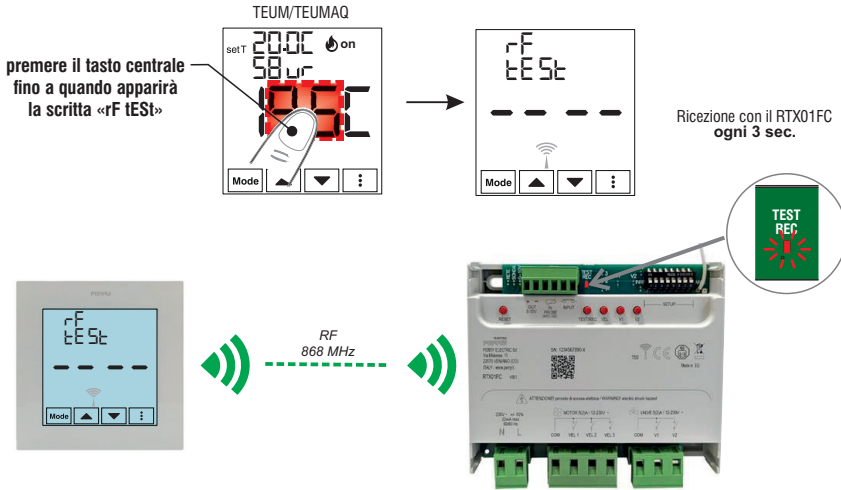

In fase d'installazione, per associare un TEUM/TEUQA, sarà necessario essere in **RF TEST** e tenere premuto il tasto **TEST/REC** di registrazione sul ricetrasmittitore **RTX01FC**. L'associazione sarà confermata con un Beep prolungato.

All'arrivo della trasmissione da TEUM/TEUQA, l'**RTX01FC** visualizzerà l'intensità del segnale ricevuto tramite l'accensione lampeggiante del **LED TEST REC** (VMeter) 1, 2 o 3 volte.

Sono possibili 4 livelli:

- segnale non ricevuto o ricevuto con potenza inaffidabile, ricevuto con bassa potenza = nessun lampeggio
- segnale ricevuto con bassa potenza = 1 lampeggio **LED TEST REC**
- segnale ricevuto con media potenza = 2 lampeggi **LED TEST REC**
- segnale ricevuto con potenza alta = 3 lampeggi del **LED TEST REC**

Quanto sopra è valido quando TEUM/TEUQA **non è ancora associato** all'RTX01FC

Invece in presenza di dispositivi associati, ad ogni lampeggio del LED TEST REC corrisponderà un segnale acustico, sincrono al LED stesso.

Durante un test RF, verranno mantenuti gli stati dei relè di uscita.

INTENSITÀ DEL SEGNALE CON TEUM/TEUQA ASSOCIATO A RTX01FC

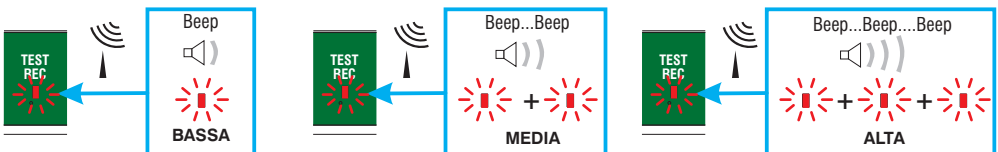

Se non interrotto prima, il TEST REC durerà 3 minuti; per interromperlo premere per almeno 1 secondo l'area centrale del display TEUM/TEUQA.

10 - INSTALLAZIONE, TEST e FUNZIONAMENTO

10.13.3 - ULTIMO LIVELLO RADIO RICEVUTO DA UNA CENTRALE DOMOTICA O TEUM/TEUQAQ

Durante il normale funzionamento, il livello qualitativo del segnale ricevuto dalla **Centrale domotica** o **TEUM/TEUQAQ** (associati) viene memorizzato dal **RTX01FC**.

È possibile verificarlo premendo per almeno un secondo il **tasto TEST/REC**; sul relativo LED TEST REC (V-METER) verrà visualizzato il livello di qualità dell'ultimo segnale ricevuto.

Dopo la visualizzazione il dispositivo tornerà al normale funzionamento.

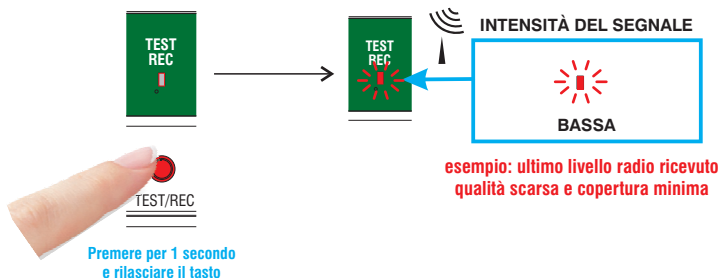
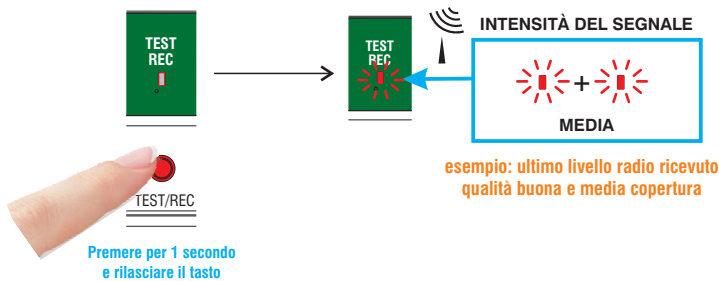
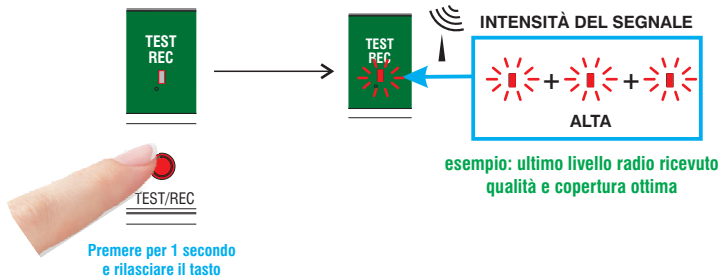

 In caso di segnale non ancora ricevuto o ricevuto con potenza inaffidabile, all'interrogazione, non si avrà alcuna accensione LED.

10.13.4 - ALLARMI PER MANCATE RICEZIONI DEI DISPOSITIVI ASSOCIATI DA PARTE DEL RTX01FC E CONSEGUENTE STATO DELLE USCITE

Nel caso in cui il ricetrasmittente non riesca più a comunicare con la **Centrale domotica** o con il **dispositivo di zona TEUM/TEUQAQ** per un tempo superiore a **90 minuti**, effettuerà un'apposita segnalazione; la segnalazione è data dall'accensione lampeggiante del **LED RETE**.

ATTENZIONE: durante questa anomalia, le uscite di comando saranno forzate in uno stato (aperto o chiuso) dipendente dall'impostazione presente nell'apposita schermata di configurazione sull'APP della Centrale domotica o quanto definito nell'apposita schermata di configurazione del TEUM/TEUQAQ.

L'anomalia terminerà non appena la comunicazione radio tra ricevitore e **Centrale Domotica** o **TEUM/TEUQAQ** verrà ripristinata; in questo caso le segnalazioni ottiche e l'uscita di comando torneranno ad essere gestite in modo normale.

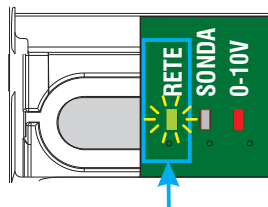

10 - INSTALLAZIONE, TEST e FUNZIONAMENTO

10.14 - CANCELLAZIONE DI UN TEUM/TEUQA DA UN RTX01FC

La cancellazione di un TEUM/TEUQA già associato ad un RTX01FC è possibile in 2 modi:

- 1) Mettere in **RF TEST (TX)** il **TEUM / TEUQA** (stessa modalità utilizzata in fase di associazione) e **tenere premuto il tasto TEST/REC** sull'**RTX01FC**; l'**RTX01FC** **emetterà una segnalazioni acustica prolungata di 2 sec.** e ritornerà allo **stato fabbrica** (formattato). Termineranno immediatamente le segnalazioni acustiche relative al segnale radio e rimarranno solo quelle ottiche.
- 2) **Vedere paragrafo 10.16 - «Eliminazione di un TEUM/TEUQA in assenza di segnale di TEST»**

Dopo che un **RTX01FC** è stato formattato, sarà possibile associare nuovamente un **TEUM / TEUQA** oppure associare l'**RTX01FC** ad una **Centrale domotica**.

IMPORTANTE: prima di riutilizzare il **TEUM/TEUQA cancellato**, entrando nel menù **PROG**, sarà necessario effettuare un **"RF CANC"** o un **RESET FACTORY** (ripristino di fabbrica).

10.15 - CANCELLAZIONE DI UN RTX01FC DA UNA CENTRALE DOMOTICA

Effettuare questa operazione direttamente sull'APP della centrale domotica.

Non è necessaria nessuna operazione su RTX01FC.

10.16 - CANCELLAZIONE DI UN TEUM/TEUQA IN ASSENZA DEL SEGNALE RADIO DI TEST

In ogni momento è possibile cancellare il **TEUM / TEUQA** memorizzato in **RTX01FC**, anche se il dispositivo stesso non può inviare il segnale di **TEST**, (per esempio perché guasto).

Per fare questa operazione, **premere contemporaneamente il tasto TEST/REC e il Tasto velocità ventola VEL** e per **almeno 10 secondi**.

RTX01FC, trascorso questo tempo, emetterà una serie di beep (segnalazioni acustiche), ad indicare la "cancellazione imminente"; **mantenendo premuto i pulsanti per altri 3 secondi** si avrà la cancellazione dei canali **confermata da un beep lungo 3 secondi**.

Importante: rilasciando prima dello scadere dei **3 secondi** si avrà l'uscita dalla funzione, senza ottenere cancellazioni.

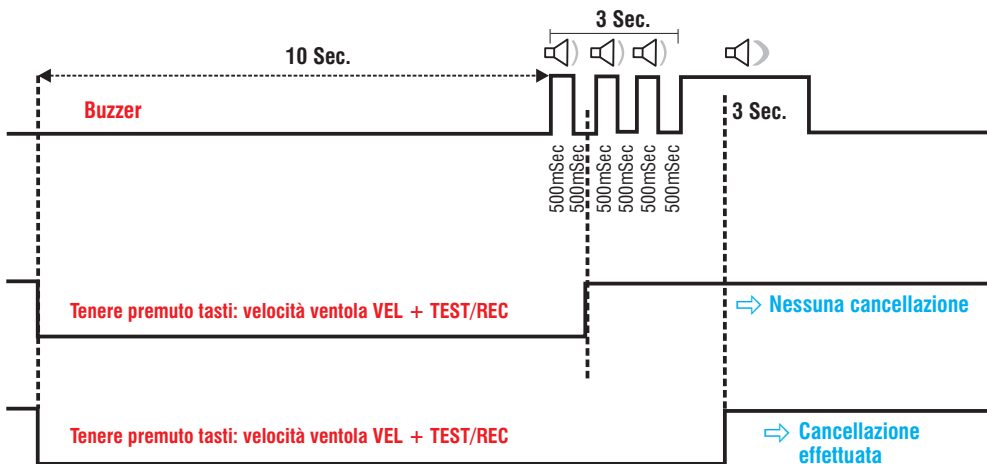

A cancellazione effettuata RTX si riporterà nella condizione di nessun dispositivo TEUM/TEUQA associato (formattato).

10 - INSTALLAZIONE, TEST e FUNZIONAMENTO

10.17 - SOSPENSIONE: DISPOSITIVI RF ASSOCIABILI

All'RTX01FC è possibile abbinare moduli radio in grado di comunicare lo stato di apertura di una finestra (contatto magnetico RTX01CF) o l'assenza di persone all'interno della stanza da controllare (RXTX01M + Rilevatore di presenza).

10.17.1 - CONTATTI MAGNETICI RF (RTX01CF) PER STATO FINESTRA

Si tratta di sensori radio a batteria, che in base alla posizione di un apposito magnete, sono in grado di informare se la finestra sulla quale sono stati installati è aperta o chiusa.

Analogamente ai contatti esterni filati, per RTX01FC questa informazione è utile per sapere se effettuare o meno la sospensione della termoregolazione, o del controllo umidità, o del controllo qualità dell'aria, per apertura finestra.

Se la finestra rimarrà aperta per oltre 60 secondi, le uscite del Fancoil verranno automaticamente disattivate. Appena la finestra risulterà di nuovo chiusa, le uscite verranno riabilitate.

Possono essere associati a una Centrale domotica (in questo caso le informazioni di stato giungeranno a RTX01FC attraverso la comunicazione con essa), **oppure in configurazione Stand Alone, possono essere registrati direttamente su RTX01FC**, attraverso una normale trasmissione di TEST.

Nel momento della registrazione RTX01FC autoapprende in automatico la tipologia del dispositivo e quindi che la funzione assegnata sarà sospensione per apertura finestra.

10.17.1.1 - N° di contatti magnetici RTX01CF registrabili solo in modalità STAND ALONE

La memoria di un singolo RTX01FC può contenere fino a **8 contatti magnetici RF (RTX01CF)**.

Lo stesso contatto RTX01CF può essere registrato su più RTX01FC (non vi è limite), in questo caso gli RTX01FC saranno "solo trasmettitori".

10.17.1.2 - Modalità di registrazione su RTX01FC

RTX01FC accetterà la registrazione RTX01CF solo se precedentemente è stato registrato un TEUM/TEUFAQ su di esso (STAND-ALONE).

Nel caso in cui si tenti di registrare un RTX01CF in un RTX01FC non in STAND-ALONE e quindi potenzialmente abbinato a una Centrale domotica, l'RTX01FC effettuerà una segnalazione di rifiuto (nota bassa del buzzer) e l'RTX01CF non verrà registrato.

Mettere in TEST il contatto magnetico RF RTX01CF; come conseguenza si avrà una trasmissione di TEST REC ogni 3 secondi.

L'RTX01FC segnerà sul LED TEST REC il livello radio RF ricevuto (1, 2 o 3 brevi lampeggi).

Premendo il tasto TEST/REC su RTX01FC si avrà la registrazione segnalata da un Beep di 2 secondi.

Da quel momento RTX01FC, oltre a segnalare il livello ricevuto sui LED, lo farà anche con il buzzer (1, 2 o 3 brevi beep).

La modalità di TEST terminerà in modo automatico dopo 3 minuti, è possibile terminarla prima premendo il tasto di Test sul contatto finestra RTX01CF.

Esempio: registrazione di un contatto finestra RTX01CF direttamente su RTX01FC

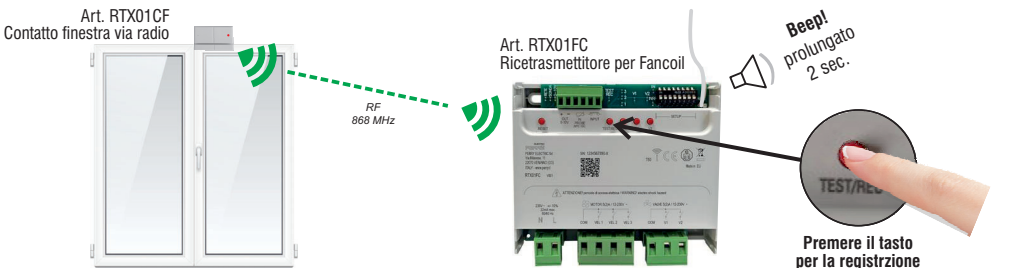

10.17.1.3 - Visualizzazione di impianto in sospensione per finestra aperta da contatto RF

L'RTX01FC indica se l'impianto è nel ciclo di sospensione a causa dell'apertura di un contatto finestra RF accendendo il LED «INRF».



10.17.1.4 - Segnalazione di anomalia da mancata ricezione del contatto finestra RF

Se RTX01FC non riceve trasmissioni da più di 60 minuti, da uno dei contatti radio RF (RTX01CF) registrati, effettua un'apposita segnalazione di anomalia facendo lampeggiare i LED ON di RETE e «INRF» fino alla risoluzione del problema.

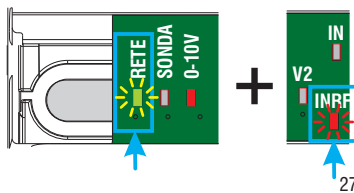

10 - INSTALLAZIONE, TEST e FUNZIONAMENTO

10.17.1.5 - Segnalazione di anomalia per apertura tamper di RTX01CF (se presente)

Se **RTX01CF** riceve una trasmissione da parte di un contatto finestra radio RF «RTX01CF» registrato, con l'indicazione di **tamper aperto (manomissione)**, farà lampeggiare lentamente il LED "INRF" fino alla risoluzione del problema.

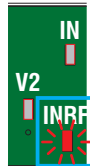

10.17.1.6 - Segnalazione di batteria scarica di un contatto finestra RTX01CF

Se **RTX01CF** riceve una trasmissione da parte di un contatto finestra RF registrato, con l'indicazione di **batteria scarica**, farà lampeggiare velocemente il LED "INRF" fino alla risoluzione del problema.

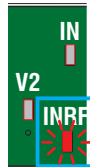

10.17.1.7 - Cancellazione di un contatto finestra RTX01CF da RTX01CF

Mettere in **TEST** il contatto magnetico RF **RTX01CF**; come conseguenza si avrà una trasmissione di **TEST REC** ogni 3 secondi.

L'**RTX01CF** segnerà sul LED **TEST REC** e con il suono del **Buzzer** il livello radio RF ricevuto (1, 2 o 3 brevi lampeggi e Beep).

Premendo il tasto **TEST/REC** su **RTX01CF** si avrà la **cancellazione** segnalata da un **Beep di 2 secondi**.

Da quel momento si avrà solo la segnalazione di livello radio ma non più quella del Buzzer.

La modalità di **TEST** **terminerà in modo automatico dopo 3 minuti**, è possibile terminarla prima premendo il tasto di Test sul contatto finestra **RTX01CF**.

10.17.1.8 - Cancellazione di tutti i Contatti finestra RTX01CF da RTX01CF

In ogni momento è possibile **cancellare tutti i contatti finestra (RTX01CF) memorizzati in RTX01CF, senza far inviare il segnale di TEST.**

Per fare questo, **MANTENERE PREMUTI contemporaneamente** i tasti **V1 (Valvola) e TEST/REC" per almeno 10 secondi.**

L'**RTX01CF**, trascorso questo tempo, emetterà una serie di beep (segnalazioni acustiche), ad indicare la "cancellazione imminente"; **mantenendo premuto i pulsanti per altri 3 secondi** si avrà la cancellazione dei canali **confermata da un beep lungo 3 secondi**.

Importante: rilasciando prima dello scadere dei **3 secondi** si avrà l'uscita dalla funzione, senza ottenere cancellazioni.

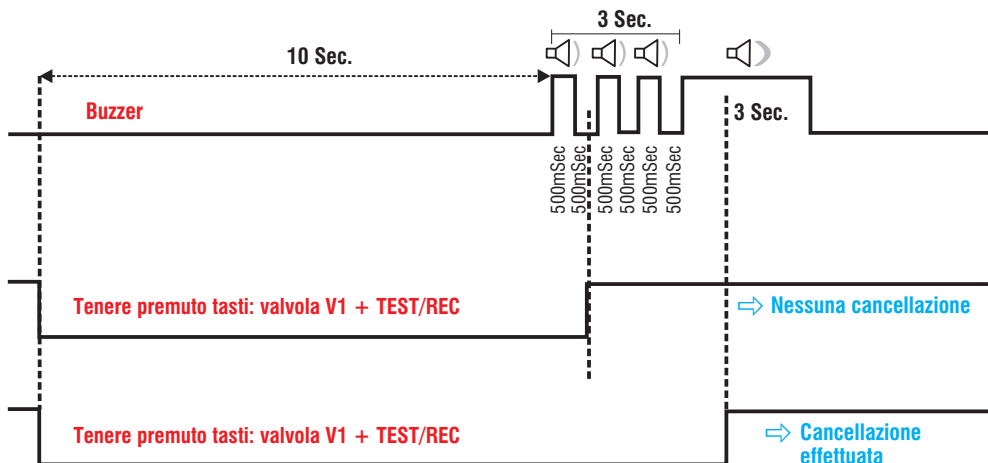

A cancellazione effettuata RTX si riporterà nella condizione di nessun dispositivo RTX01CF registrato

10 - INSTALLAZIONE, TEST e FUNZIONAMENTO

10.17.2 - RICETRASMETTITORE RTX01M PER SEGNALAZIONE PRESENZA

Si tratta del dispositivo **RTX01M** a 230V, **configurato per trasmettere lo stato** di un **rilevatore di presenza** ad esso collegato.

Analogamente ai contatti esterni filati, per RTX01FC questa informazione è utile per sapere se effettuare o meno la sospensione della termoregolazione,, del controllo umidità, o del controllo qualità dell'aria, per stanza non presidiata.

Se il sensore di presenza collegato al modulo indica che il locale è vuoto (apertura del contatto), l'RTX01FC inizia una temporizzazione di 90 minuti, terminata la quale vengono disattivate le uscite, per essere subito riattivate appena la stanza viene occupata.

Se la stanza viene occupata durante la temporizzazione dei 90 minuti, il tempo viene ricaricato.

Possono essere associati a una Centrale domotica (in questo caso le informazioni di stato giungeranno a RTX01FC attraverso la comunicazione con essa), **oppure in configurazione Stand Alone, possono essere registrati direttamente su RTX01FC**, attraverso una normale trasmissione di **TEST**. Nel momento della registrazione **RTX01FC autoapprende in automatico** la tipologia del dispositivo e quindi che la funzione assegnata sarà «sospensione per stanza non presidiata».

10.17.2.1 - N° di ricetrasmittitori RTX01M per segnalazione presenza registrabili solo in modalità STAND ALONE

La memoria di un singolo RTX01FC può contenere fino a **4 ricetrasmittitori RTX01M**.

Lo stesso RTX01M può essere registrato su più RTX01FC (non vi è limite), in questo caso gli RTX01M saranno **“solo trasmettitori”**.

10.17.2.2 - Modalità di registrazione su RTX01FC

RTX01FC accetterà la registrazione di RTX01M solo se precedentemente è stato registrato un TEUM/TEUMAQ su di esso (STAND-ALONE).

Nel caso in cui si tenti di registrare un RTX01M in un RTX01FC non in STAND-ALONE e quindi potenzialmente abbinato a una Centrale domotica, l'RTX01FC **effettuerà una segnalazione di rifiuto** (nota bassa del buzzer) e l'RTX01M **non verrà registrato**.

Mettere in **TEST** il ricetrasmittitore RTX01M; come conseguenza si avrà una trasmissione di **TEST REC** ogni 3 secondi.

L'RTX01FC segnerà sul LED **TEST REC** il livello radio RF ricevuto (1, 2 o 3 brevi lampeggi).

Premendo il tasto **TEST/REC** su RTX01FC si avrà la **registrazione** segnalata da un **Beep di 2 secondi**.

Da quel momento RTX01FC, oltre a segnalare il livello ricevuto sui **LED**, lo farà anche con il buzzer (1, 2 o 3 brevi beep).

La modalità di **TEST terminerà in modo automatico dopo 3 minuti**, è possibile terminarla prima premendo il tasto di Test sul ricetrasmittitore RTX01M.

Esempio: registrazione di un ricetrasmittitore RTX01M direttamente su RTX01FC

Rilevatore di presenza

Collegamento filare

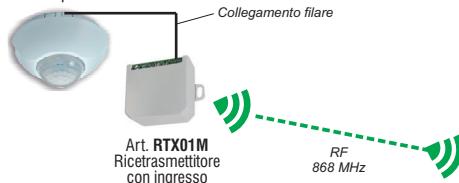

Art. RTX01FC
Ricetrasmittitore per Fancoil



Beep!
prolungato
2 sec.

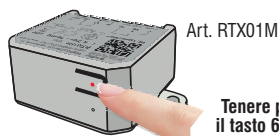

Tenere premuto
il tasto 6 secondi
per entrare in TEST



10.17.2.3 - Visualizzazione di impianto in sospensione per stanza non presidiata

L'RTX01FC indica se l'impianto è nel ciclo di sospensione a causa **dell'apertura del contatto** del sensore presenza collegato all'RTX01M, accendendo il LED «**INRF**».

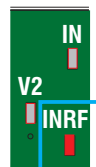

10.17.2.4 - Segnalazione di anomalia da mancata ricezione di RTX01M

Se RTX01FC non riceve trasmissioni da più di 60 minuti, da uno dei RTX01M registrati, effettua un'apposita segnalazione di anomalia **facendo lampeggiare** i LED **ON di RETE** e «**INRF**» fino alla risoluzione del problema.

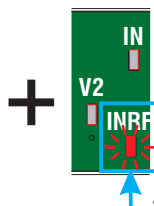
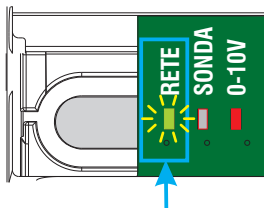

10 - INSTALLAZIONE, TEST e FUNZIONAMENTO

10.17.2.5 - Cancellazione di un ricetrasmittitore RTX01M da RTX01FC

Mettere in **TEST** il ricetrasmittitore **RTX01M**; come conseguenza si avrà una trasmissione di **TEST REC** ogni 3 secondi.

L'**RTX01FC** segnerà sul LED **TEST REC** e con il **suono del Buzzer** il livello radio RF ricevuto (1, 2 o 3 brevi lampeggi e Beep).

Premendo il tasto **TEST/REC** su **RTX01FC** si avrà la **cancellazione** segnalata da un **Beep di 2 secondi**.

Da quel momento si avrà solo la segnalazione di livello radio ma non più quella del Buzzer.

La modalità di **TEST** **terminerà in modo automatico dopo 3 minuti**, è possibile terminarla prima premendo il tasto di Test sul ricetrasmittitore **RTX01M**.

10.17.2.6 - Cancellazione di tutti i ricetrasmittitori RTX01M da RTX01FC

In ogni momento è possibile **cancellare tutti i ricetrasmittitori RTX01M memorizzati in RTX01FC**, senza far inviare il segnale di **TEST**.

Per fare questo, **MANTENERE PREMUTI contemporaneamente** i tasti **V2 (Valvola)** e **TEST/REC** per **almeno 10 secondi**.

L'**RTX01FC**, trascorso questo tempo, emetterà una serie di beep (segnalazioni acustiche), ad indicare la "cancellazione imminente"; **mantenendo premuto i pulsanti per altri 3 secondi** si avrà la cancellazione dei canali **confermata da un beep lungo 3 secondi**.

Importante: rilasciando prima dello scadere dei **3 secondi** si avrà l'uscita dalla funzione, senza ottenere cancellazioni.

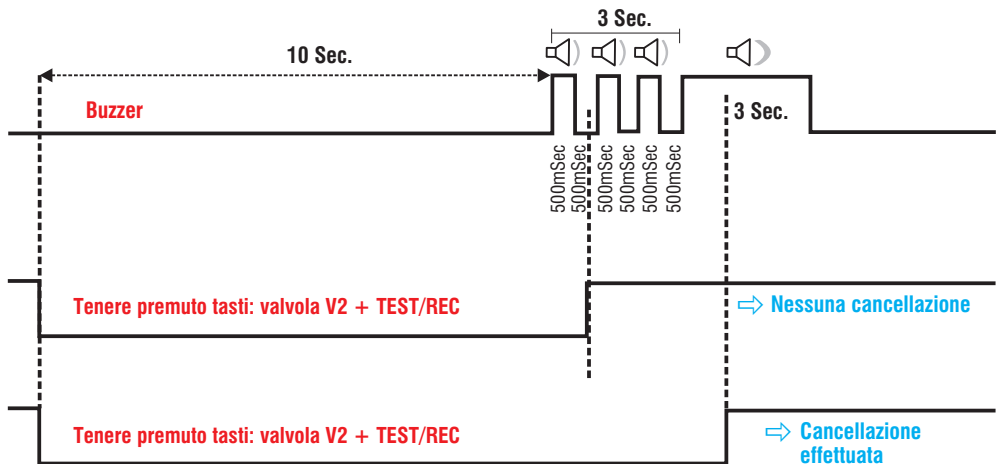

A cancellazione effettuata RTX si riporterà nella condizione di nessun dispositivo RTX01M registrato

10 - INSTALLAZIONE, TEST e FUNZIONAMENTO

10.18 - RESET DEL RICETRASMETTITORE RTX01FC

Reset manuale

Sul dispositivo è presente un apposito **pulsante di RESET**.

Premendo tale pulsante **per almeno 2 secondi** si toglie tensione al circuito, rilasciando il tasto si ripristina l'alimentazione con conseguente **Reset HW**.

In ogni momento quindi, utente o installatore, **nel dubbio di malfunzionamenti**, può effettuare un riavvio totale del dispositivo.

Subito dopo un **Reset**, il ricetrasmittitore effettuerà un Lamp-Test.

Reset via radio

Attraverso APP, la **centrale domotica** può forzare un **Reset** a distanza del ricetrasmittitore RTX01FC associato.

Il Reset del prodotto comporterà un Lamp-test .

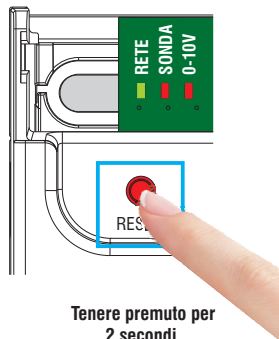

**Tenere premuto per
2 secondi,**
dopodiché rilasciare il tasto

IT**SMALTIMENTO A "FINE VITA" DI APPARECCHI ELETTRICI ED ELETTRONICI**

Questo simbolo sul prodotto o sul suo imballo indica che questo prodotto non può essere trattato come rifiuto domestico.

Al contrario, dovrà essere portato ad un punto di raccolta determinato per il riciclaggio degli apparecchi elettrici ed elettronici, come ad esempio:

- punti vendita, nel caso si acquisti un prodotto nuovo simile a quello da smaltire;
- punti di raccolta locali (centri di raccolta rifiuti, centri locali di riciclaggio, ecc...).

AssicurandoVi che il prodotto sia smaltito correttamente, aiuterete a prevenire potenziali conseguenze negative per l'ambiente e la salute, che potrebbero essere causate da un inadeguato smaltimento di questo prodotto.

Il riciclaggio dei materiali aiuterà a conservare le risorse naturali. Per informazioni più dettagliate riguardo il riciclaggio di questo prodotto, contattate per cortesia il Vs. ufficio locale, il Vs. servizio di smaltimento rifiuti domestici o il negozio dove avete acquistato questo prodotto.

**EN****DISPOSAL OF ELECTRICAL & ELECTRONIC EQUIPMENT**

This symbol on the product or its packaging to indicate that this product shall not be treated as household waste.

Instead, it shall be handed over to the applicable collection point for the recycling of electrical and electronic equipment, such as for example:

- sales points, in case you buy a new and similar product;
- local collection points (waste collection centre, local recycling center, etc...).

By ensuring this product is disposed of correctly, you will help prevent potential negative consequence for the environment and human health, which could otherwise be caused by inappropriate waste handling of this product.

The recycling of materials will help to conserve natural resources. For more detailed information about recycling of this product, please contact your local city office, your household waste disposal service or the shop where you purchased the product.

**FR****TRAITEMENT DES APPAREILS ÉLECTRIQUES ET ÉLECTRONIQUES EN FIN DE VIE**

Ce symbole, apposé sur le produit ou sur son emballage, indique que ce produit ne doit pas être traité avec les déchets ménagers.

Il doit être remis à un point de collecte approprié pour le recyclage des équipements électriques et électroniques:

- dans les points de distribution en cas d'achat d'un équipement équivalent;
- dans les points de collecte mis à votre disposition localement (déchetterie, collecte sélective, etc...).

En s'assurant que ce produit est bien mis au rebut de manière appropriée, vous aiderez à prévenir les conséquences négatives potentielles pour l'environnement et la santé humaine. Le recyclage des matériaux aidera à conserver les ressources naturelles. Pour toute informations supplémentaire au sujet du recyclage de ce produit, vous pouvez contacter votre municipalité, votre déchetterie ou le magasin où vous avez acheté le produit.

**FR**

Cet appareil se recycle

À DÉPOSER EN MAGASIN

À DÉPOSER EN DÉCHÈTERIE



OU

Points de collecte sur www.quefairedemesdechets.fr
Privilégiez la réparation ou le don de votre appareil !

DE**ENTSORGUNG VON GEBRAUCHTEN ELEKTRISCHER UND ELEKTRONISCHEN GERÄTEN**

Dieses Symbol auf dem Produkt oder seiner Verpackung weist darauf hin, dass dieses Produkt nicht als normaler Haushaltsabfall zu behandeln ist, sondern an einer Annahmestelle für das Recycling von elektrischen oder elektronischen Geräten abgegeben werden muss, wie zum Beispiel:

- an den Verkaufsstellen, falls Sie ein ähnliches Neugerät kaufen;
- an den örtlichen öffentlichen Sammelstellen (Wertstoffhof, Recyclingsammelstellen, usw...).

Durch Ihren Beitrag zum korrekten Entsorgen dieses Produktes schützen Sie die Umwelt und die Gesundheit Ihren Mitmenschen. Umwelt und Gesundheit werden durch falsches Entsorgen gefährdet. Materialrecycling hilft den Verbrauch von Rohstoffen zu verringern. Weitere Information über das Recycling dieses Produktes erhalten Sie von Ihrer Gemeinde, den kommunalen Entsorgungsbetrieben oder dem Geschäft, in dem Sie das Produkt gekauft haben.

**ES****TRATAMIENTO DE LOS APARATOS ELÉCTRICOS Y ELECTRÓNICOS EN FINAL DE VIDA**

Ese símbolo, colado en el producto o en su embalaje, indica que ese producto no debe ser tratado con los desechos domésticos.

Debe depositarse en un punto de colecta apropiado para el reciclaje de los equipos eléctricos y electrónicos:

- en los puntos de distribución en caso de compra de un equipo equivalente;
- en los puntos de colecta puestos a su disposición localmente (vertedero, colecta selectiva, etc...).

Asegurándose que ese producto se desecha de manera apropiada, ayudará a prevenir las potenciales consecuencias negativas sobre el medio ambiente y la salud humana. El reciclaje de los materiales ayudará a conservar los recursos naturales. Para cualquier información complementaria al respecto de este producto, puede contactar con su ayuntamiento, el vertedero de su localidad, o el almacén donde se compró el producto.

**PT****O TRATAMENTO DOS APARELHOS ELÉTRICOS E ELECTRÓNICOS EM FINAL DE VIDA ÚTIL**

Esse símbolo colado no produto e na sua embalagem, indica que é um produto que não deve ser tratado com os resíduos domésticos. Deve-se colocar num local de recolha apropriada para reciclagem de equipamentos elétricos e eletrónicos:

- em pontos de distribuição em caso de compra de equipamentos equivalentes;
- em pontos de recolha colocados à sua disposição localmente (eco pontos, etc...).

Asegurando-se que o aparelho é tratado da maneira apropriada, assim poderá prevenir potenciais consequências negativas para a saúde humana e para o ambiente. A reciclagem, dos materiais ajudará a conservar os recursos naturais. Para qualquer informação complementar em relação à reciclagem deste produto, pode contactar o eco ponto ou a Câmara Municipal da sua região, ou o armazém onde adquiriu o respectivo aparelho.

**FR**